

جمهورية مصر العربية  
تقرير دراسة زمن الافراج - الثانية  
الموانئ البحرية  
الإسكندرية - الدخيلة - دمياط



## ١- الملخص التنفيذي

تعكس دراسة زمن الإفراج ٢٠٢٤ انخفاض ملحوظا في الوقت اللازم لإنهاء إجراءات التخليص على الواردات في أهم الموانئ البحرية بجمهورية مصر العربية. و في ضوء العمل الذي بدأ في دراسة زمن الإفراج الأولية التي تمت في ميناء الإسكندرية في ٢٠٢١، فإن الدراسة الثانية تقوم بتقييم الوقت المستغرق لعمليات التخليص البحري في عدة موانئ<sup>١</sup>. كما تقوم بتقييم أثر الإصلاحات التي تمت خلال الفترة من ٢٠٢١ حتى ٢٠٢٤ وتقدم رؤية حول العمليات التي يقوم بها القطاع العام والخاص في الوقت الحالي للمشاركة في إجراءات الإفراج والتخليص على البضائع البحرية. وتوضح نتائج الدراسة تأكيدا على الانخفاض الملحوظ في زمن التخليص وتؤكد على فاعلية الإصلاحات.

وتلعب الحكومة بالتعاون مع أطراف سلسلة الامداد ومجتمع الأعمال دورا محوريا في تحسين ظروف التجارة العابرة للحدود. وقد قامت الاستثمارات الاستراتيجية للحكومة بمعالجة عددا من المشكلات الرئيسية بنجاح مثل التوسع في ساحات الموانئ وانشاء أول ميناء برى جاف وتحسين الوصول للطرق والقطارات وميكنة معالجة المستندات من خلال منظومة نافذة<sup>٢</sup> وتطبيق اقرار المعلومات الالكترونية المسبقة. وقد أدت تدابير تيسير التجارة إلى انخفاض ملحوظ في زمن الإفراج عن البضائع، من ستة عشر يوما إلى ثمان أيام لعرض الأثر الإيجابي لهذه التغييرات حول الأداء الكلي لسلسلة امداد الوارد.

وقد ساهمت رقمته وميكنة المستندات التجارية، والتطبيق المتدرج لنظام ادارة المخاطر، والاستثمار المعتمد على التعاون في تكامل سلسلة الامداد في خفض زمن المعالجة لإقرارات الشحنات البحرية. إلى جانب ذلك فقد تم تحسين نظام النافذة الواحدة الوطنية بحيث يستقبل قوائم الشحن والإقرارات وما يرتبط بها من مستندات الكترونية، وتسهيل تبادل البيانات بسلاسة بين كافة الأطراف، واجراء تحسن ملحوظ في أداء الجهات الرقابية من بدايتها لنهائيتها. فإن الإصلاح المخطط له، والذي يتضمن التوسع في اختيارات السداد للضرائب والرسوم وتعزيز استمرارية نافذة<sup>٢</sup> لمنع الانقطاعات غير المخطط لها<sup>٢</sup>، من المتوقع أن يؤدي لمزيد من ثقة المتعاملين في الإصلاحات التجارية.

ويعزز من هذه الأنشطة الجهود المشتركة بين الجمارك والهيئة العامة للرقابة على الصادرات والواردات والهيئة العامة لسلامة الغذاء لتطوير وتنفيذ عمليات أكثر فاعلية وتنسيقا للبضائع الواردة عبر ممرات معتمدة.

ومستقبلا فإن هناك مدى كبير من المزايا المتفق عليها للعملاء الذين يتمتعوا بقدر كبير من الالتزام والمشغلين الاقتصاديين المعتمدين.

تهدف دراسة زمن الإفراج ٢٠٢٤ إلى جمع وتحليل بيانات شاملة من عدة موانئ لخلق منهجية موحدة يمكن الاعتماد عليها لقياس الأداء مع مرور الوقت. وتعد نتائج الدراسة في غاية الأهمية لتقييم أثر السياسات والممارسات والبروتوكولات الجديدة والتقدم التكنولوجي. و في المستقبل، ستقوم دراسة زمن الإفراج بجمع البيانات من الجمارك و هيئات الموانئ و الجهات الرقابية و المتعاملين في القطاع الخاص في عدة نقاط

<sup>١</sup> تم قياس متوسط زمن الإفراج في الدراسة الأولى ٢٠٢١ على ميناء الإسكندرية فقط. أما بالنسبة لمتوسط زمن الإفراج الخاص بالدراسة الثانية ٢٠٢٤ ففقدت على موانئ الإسكندرية و الدخيلة و دمياط. يوضح الجزء الثامن من التقرير متوسطات زمن الإفراج و كذلك المتوسط الكلي لجميع الموانئ و مرفق كذلك كافة التفاصيل و البيانات .

<sup>٢</sup> تم تسجيل الانقطاعات المخطط لها واستمرار وصمود الرقمنة في القسم الخاص بالنتائج و التوصيات في هذا التقرير.

للدخول على مستوى الدولة. مما سيسمح بالتقييم المنتظم ومتعدد السنوات لكفاءة تكلفة إصلاحات تيسير التجارة في الموانئ البحرية ويمهد الطريق لقرارات سياسية أكثر كفاءة وفاعلية.

## ٢- نتائج – دراسة زمن الإفراج ٢٠٢٤

تعد دراسة زمن الإفراج أحد أدوات منظمة الجمارك العالمية المعترف بها عالميا والتي تقيس بدقة الوقت المستغرق للتخليص عن البضائع على الحدود. وتقوم هذه المنهجية بالتقييم الشامل للفترة الزمنية من وصول البضائع للميناء حتى الإفراج الفعلي للتداول في الأسواق. وتبرز المادة ٦,٧ من اتفاقية تيسير التجارة الصادرة عن منظمة التجارة العالمية دراسة زمن الإفراج كأحد الطرق التي تستخدمها الدول لقياس والكشف عن متوسط زمن الإفراج عن البضائع، والترويج للممارسات الجيدة والشفافية والمساواة في تيسير التجارة.

قامت مصر بتنفيذ أول دراسة زمن إفراج في ميناء الإسكندرية في ٢٠٢١، وكان محور اهتمام الدراسة قياس زمن الإفراج والتخليص على البضائع الواردة بحرا. وملخص نتائج الدراسة منشور على موقع مصلحة الجمارك المصرية.

أما دراسة زمن الإفراج الثانية التي تم تنفيذها في ٢٠٢٤ فتغطي نطاق أوسع، ويتضمن إعادة تقييم ميناء الإسكندرية وإجراء دراسات جديدة لكل من موانئ الدخيلة ودمياط والميناء الجاف بالسادس من أكتوبر. و للأسف، لم تتمكن مجموعة الدراسة من الحصول على معلومات عن الشحنات المنقولة لميناء السادس من أكتوبر بسهولة وبالتالي، تم اتخاذ قرار باستثناء هذا الميناء من دراسة ٢٠٢٤. وتم تنفيذ تحليل بيانات الثلاث موانئ في نفس الوقت لمدة سبعة أيام، وهو ما يتزامن مع التدفق الطبيعي للشحنات خلال الفترة من ٢١-٢٧ ابريل ٢٠٢٤.

وتعتمد نتائج دراسة زمن الإفراج على البيانات التفصيلية المسجلة وفقا لتوقيتات منظومة **نافذة**، و هي أحد أهم عناصر تحديث عملية التخليص. وتتضمن البيانات التوقيتات الفعلية لتقديم اقرارات الشحنات البحرية و ما يرتبط بها من مستندات و ما يقابلها من اجراءات التخليص المنتهية.

و من خلال دمج البيانات من الثلاث موانئ التي تم اختيارها للدراسة ، تقدم الدراسة متوسط وطني مقارن للوقت اللازم للتخليص و الإفراج عن البضائع البحرية التي تصل لمصر. وستسهم هذه المعلومات القيمة في اتخاذ قرارات مبنية على المعلومات واستمرار الجهود في تحسين كفاءة التجارة في مصر والمنطقة بوجه عام.

### ٢,١ ادارة المخاطر

ان تطبيق ادارة المخاطر لتصنيف وتقسيم المتعاملين والمنتجات وفقا لدرجة الخطورة هو نشاط رئيسي تم من خلال مجموعة عمل ادارة المخاطر باللجنة الوطنية لتيسير التجارة منذ دراسة زمن الإفراج في ٢٠٢١.

وقد تلاحظ في دراسة زمن الإفراج ٢٠٢٤ ما يلي:

- هناك زيادة ١٩ % في المسار الأخضر للمتعاملين والبضائع منخفضي الخطورة
- هناك انخفاض ١٩ % في المعاينة التي تتم في الثلاث موانئ

- متوسط الوقت المستغرق في معالجة المسار الأخضر أقل من متوسط زمن معالجة المسار الأحمر.
- ملحوظة: يتضمن المسار الأحمر معاينة البضائع .
- يتم الإفراج عن بعض الشحنات المعتمدة من الميناء - وفقا لبعض الشروط - وانتظار نتائج تحليل العينات

## ٢,٢ انخفاض متوسط زمن الإفراج



متوسط زمن الإفراج:

الجدول الأول: متوسط زمن الإفراج عن الواردات في دراسة زمن الإفراج ٢٠٢٤

الميناء	متوسط زمن الإفراج ٢٠٢٤	متوسط زمن الإفراج في ٢٠٢١
الثلاث موانئ	٨ أيام ١٧ ساعة، ٣٤ دقيقة (٨,٧٣ يوم)	
ميناء الاسكندرية	٨ أيام ١٥ ساعة ١١ دقيقة (٨,٦٤ يوم)	١٦ يوم ١ ساعة ٥١ دقيقة (١٦,٠٨ يوم)
ميناء الدخيلة	٩ أيام ٩ ساعات ٤١ دقيقة (٩,٤٠ يوم)	
ميناء دمياط	٨ أيام ٢ ساعة ١٥ دقيقة (٨,٠٩ يوم)	
ميناء ٦ أكتوبر	لا يوجد استبيانات لشحنات تم نقلها للميناء الجاف بالسادس من أكتوبر	

التغير في متوسط زمن الإفراج خلال الفترة من ٢٠٢١ (توقيت الدراسة الأولى) و ٢٠٢٤ (توقيت الدراسة الثانية)، مع ملاحظة زيادة النطاق الجغرافي في الدراسة الثانية هو:

- ٧ أيام ٨ ساعات ١٧ دقيقة (بنسبة انخفاض ٤٥,٦ %)

التغير في زمن ميناء الإسكندرية بين دراسة زمن الإفراج الأولى والثانية هو

- ٧ أيام ١٠ ساعات ١١ دقيقة (بنسبة انخفاض ٤٦,١ %)

يتضمن هذا الوقت متوسط الزمن من تراكي السفينة حتى الإفراج النهائي عن البضائع للتداول في الأسواق المحلية. ولا تحتسب هذه الدراسة الوقت اللازم لاستصدار التراخيص أو الموافقات قبل الاستيراد.

ويمكن تقسيم متوسط زمن الافراج بشكل أكثر تفصيلا على النحو التالي:

متوسط الزمن من نهاية التفريغ لمغادرة الميناء - ٧ أيام ١٩ ساعة ٣٨ دقيقة (٧,٨٠ يوم)،

تستغرق عمليات التخليص الرقابية المادية للبضائع التجارية فعليا في المتوسط - ٢ يوم ١٨ ساعة ١٤ دقيقة (٢,٧٦ يوم).

### ٣- الفهرس

٢	١- الملخص التنفيذي
٣	٢- نتائج - دراسة زمن الافراج ٢٠٢٤
٣	٢,١ ادارة المخاطر
٤	٢,٢ انخفاض متوسط زمن الافراج
٦	٣- الفهرس
٧	٤- شكر و تقدير
٧	٥- النتائج
٨	٥,١ النتائج الرئيسية لدراسة زمن الافراج ٢٠٢٤
٩	٥,٢ المخرجات الاضافية من توصيات دراسة زمن الافراج ٢٠٢١
٩	٦ توصيات دراسة زمن الافراج ٢٠٢٤
١١	٧- المنهجية و النطاق والتغطية
١١	٧,١ المنهجية
١٢	٧,٢ النطاق و التغطية
١٣	٧,٣ مدة الدراسة
١٣	٧,٤ حجم العينة
١٣	٧,٥ السفن و المستوردين
١٣	٧,٦ استبيانات دراسة زمن الافراج باليوم
١٤	٧,٧ أنواع البضائع
١٥	٧,٨ قيود الدراسة
١٦	٨- تحليل و ملاحظات على الأنشطة التي تم قياسها في دراسة زمن الافراج
١٦	٨,١ لقطه لأهم الأحداث التي تم قياسها
٢٤	٩- ادارة المخاطر في دراسة زمن الافراج
٢٤	٩,١ انتقاء مسارات المخاطر
٢٨	٩,٢ الرؤية الناتجة عن تحليل الاستبيان: فرصة تقدير المخاطر
٢٨	٩,٣ اجراءات الرقابة و الالتزام
٣٠	٩,٤ دراسة زمن الافراج للجهات الرقابية
٣١	٩,٥ : السداد و الافراج و المغادرة في دراسة زمن الافراج
٣٣	١٠- الختام
٣٤	١٢ الملاحق

#### ٤ - شكر وتقدير

تم تنفيذ دراسة زمن الإفراج عن الواردات ضمن إطار مشروع "تعزيز وصول مصر الى الأسواق الإقليمية والعالمية" والممول من مؤسسة التمويل الدولية IFC التابعة لمجموعة البنك الدولي. يقود المشروع السيدة مروة محجوب رئيس المشروعات، و السيدة نورا الجزار محلل العمليات و بدعم من فريق تيسير التجارة التابع لمجموعة البنك الدولي السيدة آينا انتوسى ، ألين بروفورد ، و تيريزا موريسى.

تم تنفيذ الدراسة الثانية لزمن الإفراج في ٢٠٢٤ تحت قيادة و إشراف مصلحة الجمارك المصرية و تغطي الدراسة نطاق أوسع مقارنة بالدراسة الأولى التي تم تنفيذها في ٢٠٢١. و تعكس نتائج هذه الدراسة التفاني و الجهد الذى بذله فريق العمل، كما تعكس أيضا الدعم و التعاون المستمر من جميع أعضاء اللجنة الوطنية لتيسير التجارة NTFC و يتمثل ذلك في المجهود الذى بذلته مصلحة الجمارك المصرية ECA، الهيئة العامة للرقابة على الصادرات و الواردات GOEIC، الهيئة القومية لسلامة الغذاء NFSA، هيئات الموانئ، الإدارة المركزية للحجر الزراعي، الإدارة المركزية للحجر البيطري، و الأمانة الفنية للجنة الوطنية لتيسير التجارة

NTFC



## ٥- النتائج

### ٥,١ النتائج الرئيسية لدراسة زمن الإفراج ٢٠٢٤

١- أدت استثمارات الحكومة و القطاع الخاص فى اللوجستيات و الميكنة و البنية التحتية إلى انخفاض ملحوظ فى معدلات زمن الانتظار و التخليص على البضائع بما يقدر ٧,٨٢ يوم .

٢- تم خفض معدلات المعاينة المادية - و هى مصدر رئيسي للتكلفة و تأخير التخليص - من ٩٣ % إلى ٧٤ % من إجمالي الشحنات المتاحة للمعاينة خلال فترة الاستبيان، يرجع ١٩ % منها إلى تبني مصلحة الجمارك لنظام ادارة المخاطر و ادخال تطبيق مميكن لإدارة المخاطر لبر و فيلات و استهداف البضائع ذات الخطورة المرتفعة فى نظام نافذة.

٣- يجب أن يتوافق نموذج مسارات الانتقاء الخاص بإدارة مخاطر الجمارك بشكل أفضل مع القواعد الارشادية الدولية، لتقديم قدر أكبر من الوضوح والشفافية للمتعاملين الوطنيين والدوليين.

ويجب أن يقصد بالمسار الأخضر: الإفراج آليا عن الشحنات بدون تدخل. وفيما يلي شكل توضيحي لنموذج الانتقاء وفق أفضل ممارسة.

الشكل ( ١ ) : الانتقائية : المسار الأحمر ، و الأصفر و الأخضر ٣

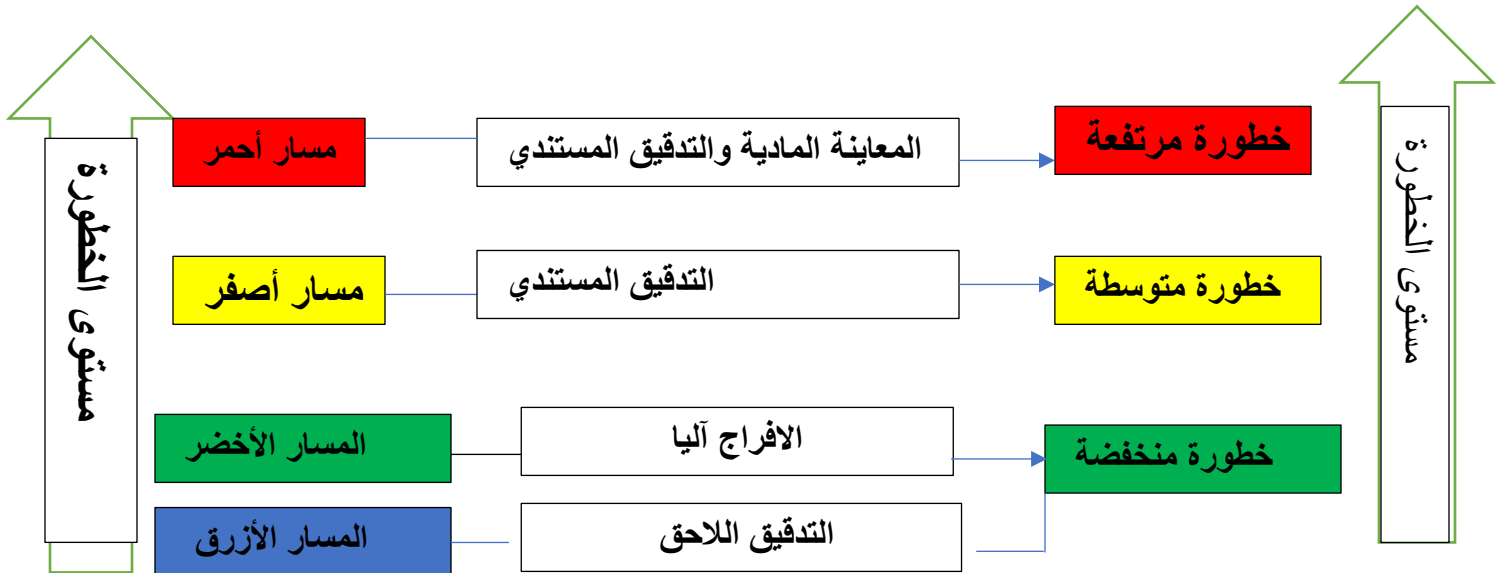

٤- لفت انتباه فريق عمل دراسة زمن الإفراج بعض الملاحظات التي تلقيناها من أصحاب الشأن اثناء مرحلة التخطيط لدراسة زمن الإفراج تتعلق بالمخاوف الخاصة بالانقطاعات والأعطال الغير مخطط لها في نظام نافذة. ولم تتضمن هذه الدراسة أي بيانات متعلقة بوجود اعطال او انقطاعات في النظام.

٣ مأخوذ من دراسة زمن افراج لبيبريا و التي تم الدخول عليها فى ١٢ سبتمبر ٢٠٢٤ من خلال الرابط التالى - <https://revenue.lra.gov.ir/wp-content/uploads/2022/08/TRS-REPORT-August-22-2022.pdf>



٥- يجب مراجعة الاجراءات اليدوية التي تتم بالتوازي مع المعالجة الالكترونية والمتطلبات المستمرة للتدخل اليدوي فى نظام **نافذة** بشكل عاجل، ويتضمن ذلك الحاجة المستمرة للفحص المستندي المتكرر والتوقف كأحد متطلبات التخليص والافراج عن البضائع.

## ٥,٢ المخرجات الاضافية من توصيات دراسة زمن الافراج ٢٠٢١

الجدول ٢ : التقدم فى تنفيذ أنشطة توصيات دراسة زمن الافراج ٢٠٢١

ملاحظات دراسة ٢٠٢٤	توصيات دراسة زمن الافراج ٢٠٢١
<p>تم:</p> <ul style="list-style-type: none"> <li>- تأكيد قبول المستندات الالكترونية من الجمارك والهيئة العامة للرقابة على الصادرات والواردات والهيئة القومية لسلامة الغذاء.</li> <li>- تشغيل منظومة المعلومات الالكترونية المسبقة <b>ACI</b></li> <li>- قيام المستخلصين بإدخال البيانات مباشرة فى نظام <b>نافذة</b>. (لا توجد حاجة لزيارة المراكز اللوجستية حيث أنه يتم ادخال البيانات الخاصة بالإقرار عبر المنظومة الالكترونية)</li> </ul>	<p>المزيد من تبسيط اجراءات التخليص الحدودية، و قبول المستندات الكترونيا من كل الجهات الرقابية، و التشغيل الكامل لنافذة و منظومة المعلومات الالكترونية المسبقة <b>ACI</b> ، و خفض الازدواج فى المستندات .</p>
<p>أفاد مستخلصي الجمارك بوجود مشاركة أكبر من الجمارك فى ميناء الإسكندرية فيما يتعلق بعمليات التطوير وتعديلات السياسات والاجراءات وأنه يتم منحهم الفرصة للتعليق وتقديم تغذية راجعية</p>	<p>المزيد من التحسين فى مشاركة العملاء وتوفير الشفافية من خلال تنفيذ استبيانات للعملاء لقياس مدى رضاهم فيما يتعلق بأزمة التخليص والافراج والتجارة الالكترونية</p>
<p>لا يزال إطار عمل المخاطر المشتركة فى مرحلته الأولية. وتقوم الجمارك بالمبادرات التالية:</p> <ul style="list-style-type: none"> <li>- تطوير البر وفيلات والاستهداف المتكامل فى <b>نافذة</b>.</li> <li>- تقوم الهيئة العامة للرقابة على الصادرات والواردات والهيئة القومية لسلامة الغذاء بإنشاء بر وفيلات للمخاطر وادراج شركات القائمة البيضاء ومتطلبات نظام التحذيرات الخاص بهم مع نظام المخاطر الجمركي</li> <li>- تعمل الجمارك على ضم المزيد من العملاء لبرنامج المشغل الاقتصادي المعتمد.</li> </ul>	<p>تطوير وتحسين ادارة المخاطر الحدودية المشتركة (ضمان أن كل الصفقات تخضع للرقابة المعتمدة على المخاطر وانشاء مركز استهداف وتحسين اجراءات التخليص المبسطة للعملاء المعتمدين)</p>

## ٦ توصيات دراسة زمن الافراج ٢٠٢٤

حتى تاريخه، يعد الوقت الذي تم خفضه بسبب الميكنة شيئاً ملحوظاً. ولكن، حتى يشعر مجتمع الأعمال بالثقة في التكلفة الكلية والفاعلية في اصلاحات تيسير التجارة الحالية، يجب على كل الجهات الحكومية المشاركة في معالجة الواردات أن تستمر في تنسيق عمليات التخليص والإفراج من بدايتها لنهايتها بشفافية، وخفض الاعتماد على المستندات الورقية وتطبيق ممارسات ادارة المخاطر بشكل شامل، والتوسع في الإدارة المشتركة و بنظم الاعتماد من أطراف ثالثة لتقديم مزايا تيسير تجارة ملموسة للعملاء الملتزمين<sup>٤</sup>.

وتعد الخطوة التالية ذات الأهمية للجنة الوطنية لتيسير التجارة هي تحديد الأولويات بهدف تنفيذ خطة عمل الإستراتيجية الوطنية لتيسير التجارة التي تم اعتمادها وكذلك وإطار عمل إدارة المخاطر المشتركة. وتعد الإستراتيجية الوطنية لتيسير التجارة بمثابة خارطة طريق لإصلاحات تيسير التجارة. وتحدد نهجاً للتعاون بين الجهات الحكومية والقطاع الخاص والشركاء الدوليين في السنوات الثلاث إلى الخمس المقبلة.

يقدم إطار عمل إدارة المخاطر المشتركة المفاهيم المرتبطة بإدارة المخاطر المشتركة. وتعتمد هذه المبادرة على منهجية حكومية مشتركة تسعى الى تحديد الشحنات عالية المخاطر والاستجابة لها مع تسهيل الشحنات منخفضة المخاطر. ومن شأن النهج المتكامل القائم على المخاطر أن يساعد مصر في تجاوز دورها التقليدي في تشغيل البوابات وتبني نموذج تشغيل أكثر كفاءة وفعالية وقابلية للتكيف على غرار البلدان الأخرى التي تحرز أداءً يحتذى به.

ويوصى بالإجراءات التالية للتنفيذ على سبيل الأولوية لتحسين وقت التخليص على الحدود:

أ- التوسع في منح عضوية برنامج المشغل الاقتصادي المعتمد مع مراجعة معايير التأهل لتقديم مزايا أكبر عدد من المتعاملين في التجارة المشروعة أخذاً في الاعتبار مستويات الالتزام عبر الجهات الحدودية.

ب- حيث أن أكثر من ٤٦ % من صفقات التجارة المصرية من حيث القيمة والحجم تتطلب التخليص من عدة جهات، يجب على الجمارك والجهات الرقابية التعاون لتنسيق عمليات التخليص والإفراج من بدايتها لنهايتها، وخفض الاعتماد على المستندات الورقية وتبني ممارسات ادارة المخاطر المشتركة والتوسع في الإدارة المشتركة والتوسع في المساواة والاعتراف بنظم الاعتماد من أطراف ثالثة لتقديم مزايا ملموسة لتيسير التجارة للمتعاملين الملتزمين بدرجة كبيرة سواء خارج مصر وداخل الحدود المصرية.

ت- تطبيق استراتيجية تيسير التجارة بشكل كامل لضمان تطبيق " نهج حكومي شامل " في التخليص الحدودي من حيث دمج معايير كل الجهات.

ث- تكليف اللجنة الوطنية لتيسير التجارة بمتابعة زمن التخليص الحدودي ووضع برنامج لمتابعة دراسة زمن الإفراج بشكل منتظم.

<sup>٤</sup> سيتم استخدام التوصيات المذكورة أعلاه في اعداد ورشة عمل مع كل الأطراف لتطوير خطة عمل للتنفيذ .  
<sup>٥</sup> يقصد بالتكافؤ Equivalence وفقاً لتعريف منظمة التجارة العالمية في اتفاقية الصحة والصحة النباتية والإدارة المشتركة للمخاطر الأمنية البيولوجية من خلال أطراف ثالثة وفقاً لترتيبات متفق عليها.

## ٧- المنهجية والنطاق والتغطية

تم تنفيذ دراسة زمن الافراج وفقا لدليل منظمة الجمارك العالمية لقياس الوقت المستغرق للإفراج عن البضائع (النسخة الثالثة ٢٠١٨) واستخدام برمجيات دراسة زمن الافراج الخاصة بمنظمة الجمارك العالمية لتخزين وتحليل بيانات الاستبيان.

### ٧,١ المنهجية

تم استخدام منهجية دراسة زمن الافراج – التي وضعتها منظمة الجمارك العالمية – في كل مراحل اعداد وتنفيذ الدراسة. أثناء المرحلة الأولى، تم تبنى المنهجية وفقا للاحتياجات الوطنية، من خلال المرونة المسموح بها في المنهجية.

تم تنفيذ الدراسة على ثلاث مراحل:

#### أ- مرحلة اعداد الدراسة

اشتملت هذه المرحلة انشاء مجموعة دراسة زمن الافراج برئاسة مصلحة الجمارك المصرية وبدعم مقدم للأعضاء لتصميم استبيان دراسة زمن الافراج (الاستقصاء) واختباره والتخطيط واعداد لمرحلة جمع بيانات الدراسة.

اتفقت مجموعة دراسة زمن الافراج على عقد عدة اجتماعات افتراضية حول الموضوعات التالية:

- i. نطاق الدراسة
- ii. مدة وزمن الدراسة
- iii. الأنشطة التي سيتم قياسها
- iv. خارطة العمليات للأنشطة التي سيتم قياس زمنها

لإعداد دراسة زمن الافراج، طلبت مصلحة الجمارك المصرية من منظمة الجمارك الحصول على صلاحية استخدام برنامج دراسة زمن الافراج الخاص بها وقامت بالحصول على الموافقة لاستخدامه. وتقوم هذه المنصة بتخزين كل المعلومات الخاصة باستبيان دراسة زمن الافراج.

تم عقد عدة اجتماعات افتراضية لنشر المعلومات بين الأطراف المشاركة وجمع كل المعلومات اللازمة والتي يجب تضمينها في الاستبيان.

#### ب- جمع البيانات وتسجيلها (٢١ ابريل ٢٠٢٤ – ٢٧ ابريل ٢٠٢٤)

فور الانتهاء من مرحلة التخطيط و المنهجية ( و التي تضمنت محتوى الاستبيان) تم اطلاع العاملين و تكليفهم بجمع البيانات و تسجيلها. و استمرت الدراسة لمدة سبع الأيام و تم تنفيذها من ٢١ ابريل ٢٠٢٤ حتى ٢٧ ابريل ٢٠٢٤ . وعلى الرغم من أن فترة الاستبيان استغرقت ٧ أيام متتالية، إلا أنه استمر جمع البيانات مع استمرار مغادرة معظم الشحنات محل الاستبيان للميناء. ومرفق النسخة النهائية من نموذج جمع البيانات

فى الملحق الثانى من هذه الدراسة. و تم تنسيق جمع بيانات الاستبيان من قبل مجموعة متخصصة من العاملين بالجمارك تم تكليفهم خصيصا بجمع المعلومات اللازمة فى كل نقطة من نقاط جمع البيانات.

### ج- تحليل البيانات والنتائج

فى المرحلة الثالثة ، تم ادخال بيانات الاستبيان فى برنامج دراسة زمن الافراج التابع لمنظمة الجمارك العالمية عبر التحميل المباشر لقائمة تم تصميمها خصيصا باستخدام برنامج excel . ويقوم البرنامج بإنشاء نموذج ادخال البيانات للتحليل.

وفقا لقواعد البيانات المتاحة و الخبرة الميدانية ، تم التحقق من دقة هذه البيانات. و نتج عن عملية التحقق رفض ٣ استبيانات تتضمن بيانات غير دقيقة و / أو غير متسقة. وتم استخدام برنامج منظمة الجمارك العالمية فى تحليل البيانات واعداد تقرير حول متوسط زمن التخليص على البضائع وفقا للبيانات التى تم الحصول عليها من الاستبيان.

### ٧,٢ النطاق والتغطية

الغرض من منهجية دراسة زمن الافراج الخاصة بمنظمة الجمارك العالمية هو قياس متوسط زمن التخليص الجمركي . و عند تحديد نطاق الدراسة ، قررت مجموعة العمل التوسع فى النطاق الجغرافي عن دراسة ٢٠٢١ و التى تم تنفيذها فى ميناء الاسكندرية فقط. و يوضح الجدول التالى النطاق الكامل لدراسة زمن الافراج فى ٢٠٢٤ .

الجدول ٣ : نطاق دراسة زمن الافراج #٢ فى ٢٠٢٤

عصر النطاق	ما تضمنه	ما تم استبعاده
جغرافيا	ميناء الاسكندرية ، ميناء الدخيلة و ميناء دمياط و الميناء الجاف بالسادس من أكتوبر	كل موانئ الدخول الأخرى
وسيلة النقل	بحرية	الجوية ، و طرود البريد و الشحنات السريعة
اسم النظام الجمركي	الوارد	الصادر ، الترانزيت و المستودعات
نوع البضائع	حاويات كامل ( بوالص مجمعة ) ، LCL ، صب سائبة و بضائع عامة ، بضائع أخرى	الشحنات الجوية و الطرود البريدية و الشحنات السريعة
فئات المتعاملين	تجاربيين	فئات خاصة
الجهات الحكومية	مصلحة الجمارك المصرية ، الهيئة العامة للرقابة على	كل الجهات الحكومية الأخرى



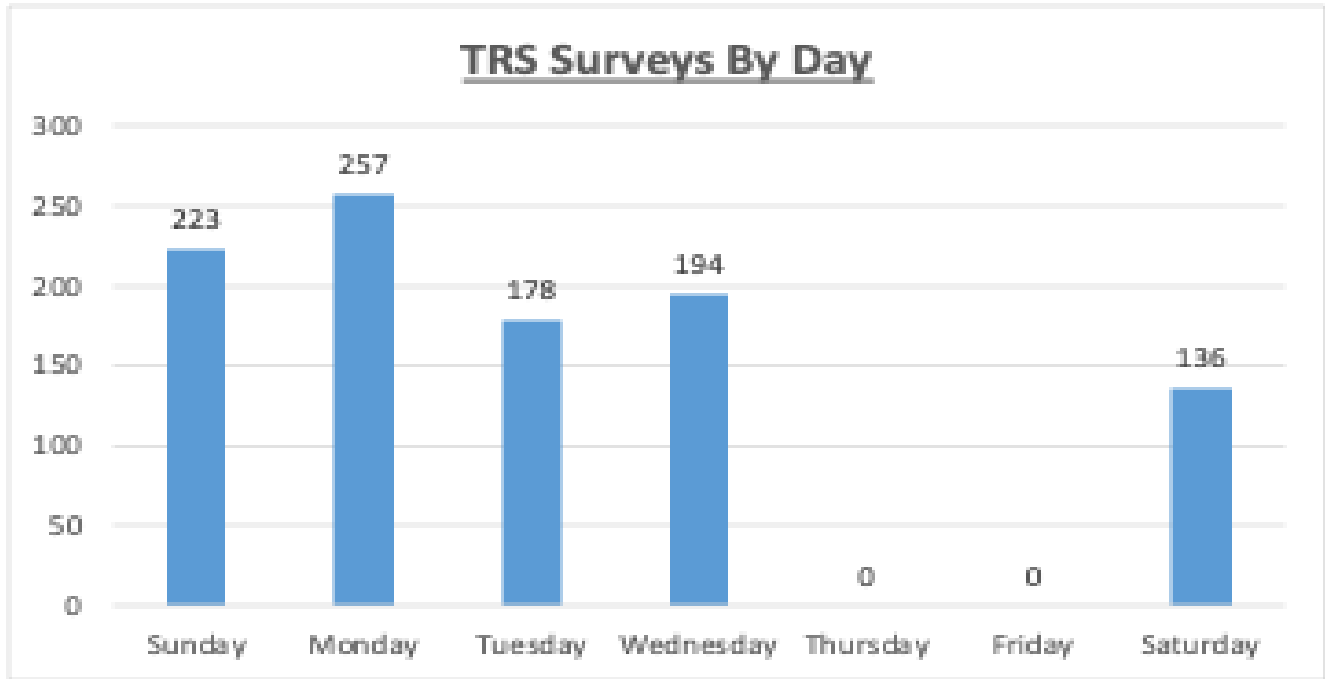

تضمنت الدراسة يوم عطلة رسمية .

#### ٧,٧ أنواع البضائع

قامت دراسة زمن الافراج بتقسيم البضائع إلى خمس مجموعات: حاويات كاملة، بوالص مجمعة، بضائع صب سائبة و بضائع عامة و أنواع أخرى . و يوضح الرسم البياني التالي بيان تفصيلي لهذه المجموعات .

الرسم البياني الثاني : أنواع البضائع التي تم حصرها في دراسة زمن الافراج

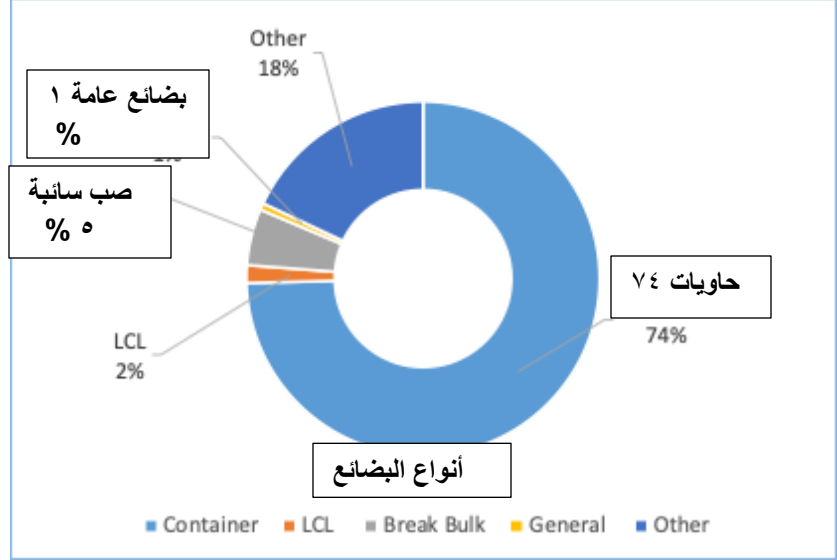

متوسط زمن الافراج بالأيام	المجموعة الفرعية
٨,٧٣	كل المجموعات
٨,٥٢	حاوية كاملة <sup>٧</sup>
١٠,٨٦	LCL
١١,٨٠	بضائع عامة
٧,٦٦	بضائع صب سائبة
٩,٦١	غيرها

#### ٧,٨ قيود الدراسة

تمت التوصية بأن يتم تنفيذ الدراسة أثناء فترة تدفقات تجارية طبيعية. بخلاف دراسة زمن الافراج الأولى في ٢٠٢١ التي تم تنفيذها خلال فترة جائحة كوفيد، فقد تم تنفيذ هذه الدراسة خلال فترة زمنية عادية.

وتعد هذه الدراسة بمثابة النقاط لصورة عن بعض المسارات التجارية، أخذاً في الاعتبار زيارات السفن ومساراتها أثناء فترة الدراسة. وهي ليست دراسة شاملة عن كل الممرات التجارية.

#### قيود البيانات

تغطي الدراسة كل من الإجراءات الآلية واليدوية. ونظراً لتنفيذ عدد محدود من إجراءات التخليص يدوياً، فإن دقة واكتمال البيانات والقدرة على الاعتماد عليها تعتمد على حسن نية كل الأطراف.

<sup>٧</sup> قد تتضمن الاقرارات الواردة في الاستبيانات حاوية واحدة أو عدة حاويات بحرية



## ٨- تحليل وملاحظات على الأنشطة التي تم قياسها في دراسة زمن الإفراج

يعرض هذا القسم الرسوم البيانية والقوائم التي تم الحصول عليها من بيانات الاستبيان و التي تم ادخالها في برنامج دراسة زمن الإفراج لمنظمة الجمارك العالمية. و يمكن الرجوع لاستبيان دراسة زمن الإفراج المتضمن لنقاط جمع البيانات في الملحق الثاني من هذا التقرير. و متوسط الزمن في هذا التقرير هو القياس بين نقطتين ، بينما متوسط زمن الإفراج الذي تم قياسه هو من " وقت تراكى السفينة" إلى "مغادرة البوابة".

أجريت دراسة زمن الإفراج الأولى (٢٠٢١) على ميناء الإسكندرية فقط، اما الوقت المحتسب في الدراسة الثانية (٢٠٢٤) هو المتوسط في الثلاث موانئ محل الدراسة (ميناء الإسكندرية - ميناء الدخيلة- ميناء دمياط)

### ٨,١ لقطه لأهم الأحداث التي تم قياسها

تقيس دراسة زمن الإفراج لقطات من الأزمنة بين " أحداث " محددة مسبقاً<sup>٨</sup>. و لأغراض هذه الدراسة ، هناك ٩ أحداث يتم قياسها<sup>٩</sup>، و هي :

- أ- الوصول
- ب- التفريغ
- ت- الاعداد
- ث- الاجراءات الجمركية و الرقابية
- ج- الإفراج
- ح- افراج الجهات ( كل جهة ) و السداد
- خ- التخليص
- د- من التراكى للبوابة (متوسط زمن الإفراج)
- ذ- من التفريغ للبوابة

- أول حدثين (الوصول والتفريغ) هما من الاختصاصات الأصيلة لهيئة الميناء
- الأحداث الخمس التالية: الاجراءات الجمركية والرقابية، والإفراج لكل جهة والسداد، من الوصول للبوابة، و من التفريغ للبوابة. وتقيس هذه الأحداث العناصر المختلفة لعملية التخليص على البضائع المرتبطة بالعمل الذي تم تنفيذه من الجهات الرقابية و الجهات اللوجستية و المخلصين الجمركيين و المستوردين.
- الحدثين المتبقيين (الاعداد والإفراج) هما اختصاص أصيل للمخلصين الجمركيين والمستوردين و مشغلي اللوجستيات.

يتضمن هذا التقرير مصفوفة<sup>١٠</sup> توضح الفترة اللازمة للإفراج عن البضائع من حيث معالجة ادارة المخاطر وفقا لمستوى المخاطر التي تم تقديرها.

<sup>٨</sup> يرجى الرجوع للملحق الثالث المتضمن تعريف الأحداث

<sup>٩</sup> لم يتم جمع المعلومات الخاصة بزمن بدء و انتهاء الفحص بالأشعة

<sup>١٠</sup> انظر القسم ٧,٣ من هذا التقرير

و فيما يلي بعض اللقطات للأزمة الخاصة بالأحداث التي تم قياسها ( تم تلخيصها في الرسم البياني أدناه ، مرتبة من حيث تنفيذها و الزمن الازم لإنهائها. <sup>١١</sup>

### الرسم البياني ٣ : ملخص للأحداث التي يتم قياسها في دراسة زمن الافراج

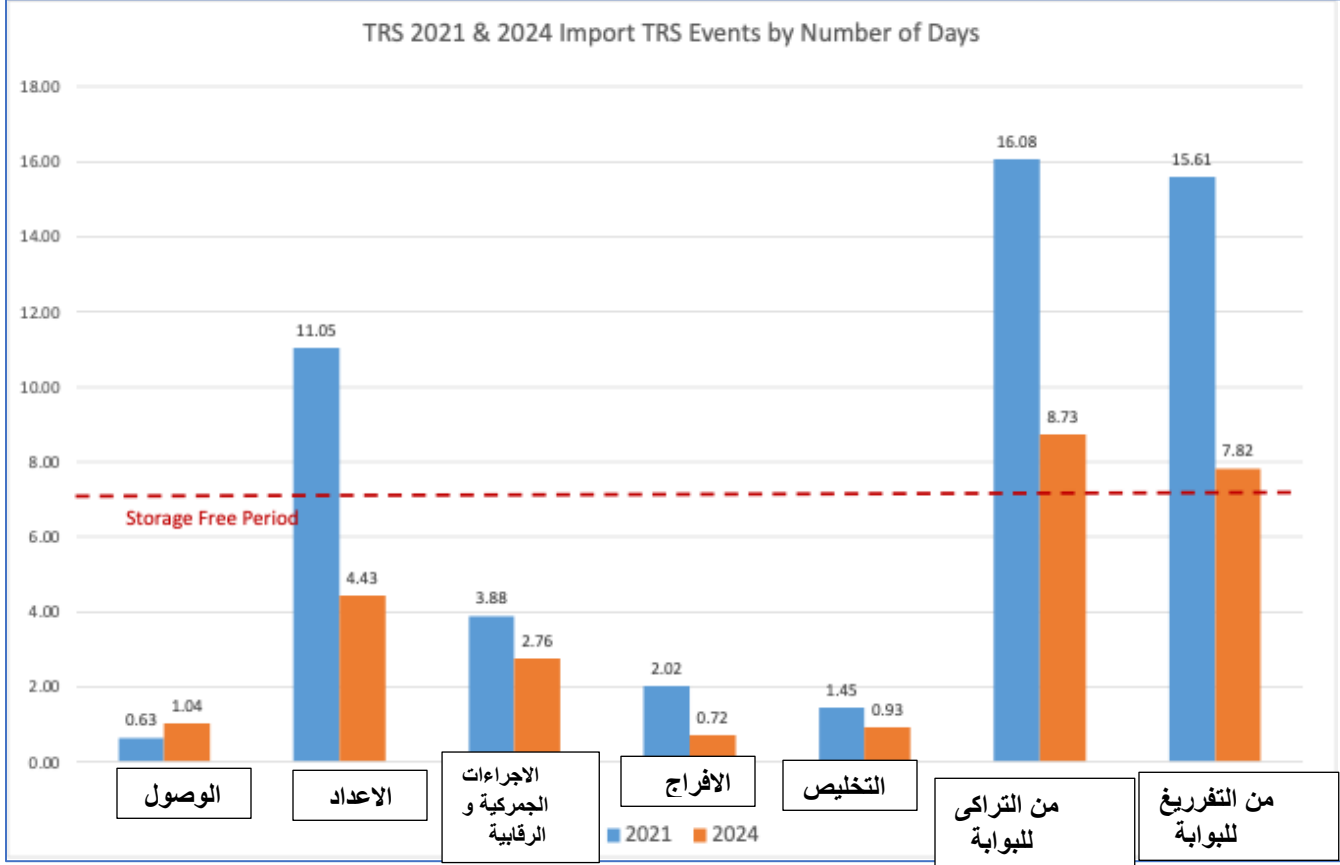

ملحوظة : هناك علامات ارشادية لفترة السماح بالتخزين لمدة ٧ أيام مشار إليها في الرسم البياني عاليه من ضمن الشحنات التي خضعت لدراسة زمن الافراج ٢٠٢٤ ، ( ٣٩,٤ % ) منها غادرت الميناء خلال الفترة المسموح بها ( ٠ - ٧ أيام ) ، و هي خلال فترة التخزين المسموح بها بدون مقابل. في دراسة زمن افراج الأولى في ٢٠٢١ ، ( ٢٠ % ) من الشحنات غادرت الميناء خلال ٦ أيام و ١٤ ساعة و ٣٤ دقيقة ، و خلال فترة التخزين المسموح بها بدون مقابل.

<sup>١١</sup> ملحوظة : مجموع الأحداث التي تم قياسها لا يساوي متوسط زمن الافراج الكلي حيث أن بعض الأحداث تتضمن اجراءات و أنشطة تتم على التوازي مع أنشطة أخرى مثل العمليات التي تتم في الجهات الرقابية و التي تتم قبل قيام مصلحة الجمارك "بانهاء الفحص المستندي"

متوسط زمن الافراج من وقت التراكى إلى المغادرة من الميناء ( البوابة ) هى :

٨ أيام ١٧ ساعة ٣٤ دقيقة

#### أ- الوصول يوم ٠ ساعات ٥١ دقيقة

وصول الباخرة فى المرسى حتى بدء التفريغ

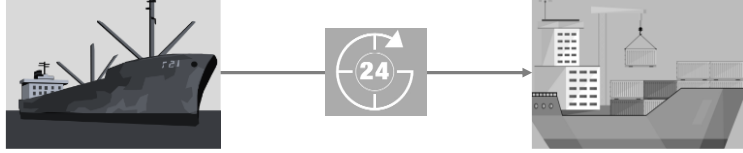

متوسط الزمن بالأيام

دراسة # ٤	دراسة # ٣	دراسة # ٢ - ٢٠٢٤	دراسة ٢٠٢١
		١,٠٤	٠,٦٣

دمياط	الدخيلة	الاسكندرية	٢٠٢٤
٠,٠٥	٠,٤٨	١,٤٨	دراسة زمن افراج # ٢

#### ب- التفريغ - ٠ يوم ١١ ساعة ٢١ دقيقة

من بدء التفريغ حتى نهاية التفريغ

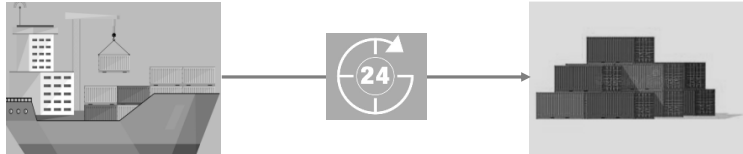

متوسط الزمن بالأيام

دراسة # ٤	دراسة # ٣	دراسة # ٢ - ٢٠٢٤	دراسة ٢٠٢١
		٠,٤٧	٠,٠٧

دمياط	الدخيلة	الاسكندرية	٢٠٢٤
٢,١٥	٠,٢٥	٠,١٤	دراسة زمن افراج # ٢

كان من المتوقع زيادة في وقت التفريغ حيث تتضمن الدراسة الثانية لزمان الإفراج (٢٠٢٤) زيادة في عدد الشحنات التي أجريت الدراسة عليها وتنوع البضائع منها صب، سائل، بضائع عامة وغير ذلك. أما الدراسة الأولى ٢٠٢١ أجريت على الحاويات.

### ح- الاعداد<sup>١٣</sup> - ٤ أيام ١٠ ساعات ١٤ دقيقة ( \*\* هناك تغيير )

من نهاية التفريغ إلى تقديم الاقرار وتسجيل رقم ٤٦ في نافذة

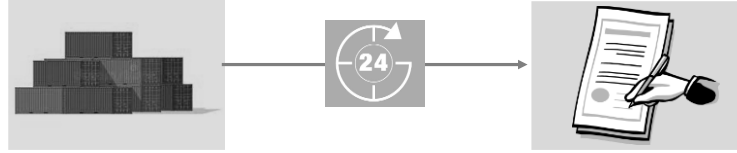

متوسط الزمن بالأيام

دراسة # ٤	دراسة # ٣	دراسة # ٢ - ٢٠٢٤	دراسة ٢٠٢١
		٤,٤٣	١١,٠٥

دمياط	الدخيلة	الاسكندرية	٢٠٢٤
٥,١٦	٤,٨٦	٤,٠٨	دراسة زمن افراج # ٢

في دراسة زمن الافراج # ١ في ٢٠٢١ ، كان ادخال البيانات يتم يدويا في نافذة من قبل العاملين بشركة MTS في المراكز اللوجستية. و مرحلة الاعداد التي تم قياسها من وقت نهاية التفريغ إلى تقديم الاقرار و المستندات الداعمة إلى المركز اللوجستي.

في دراسة زمن الافراج # ٢ في ٢٠٢٤ ، تم ادخال كل بيانات الاقرارات مباشرة في النظام من قبل المتعاملين / المستخلصين من مقار عملهم.

التغير في متوسط الزمن - ٦,٠٢ يوم ( انخفاض )

### خ- الاجراءات الجمركية و الرقابية - ٢ يوم ١٨ ساعة - ١٤ دقيقة ( \*\* هناك تغيير )

من وقت تسجيل الاقرار " الحصول على رقم ٤٦ " حتى اصدار الفاتورة

<sup>١٣</sup> هذا تدبير محدد لزمان الانتظار

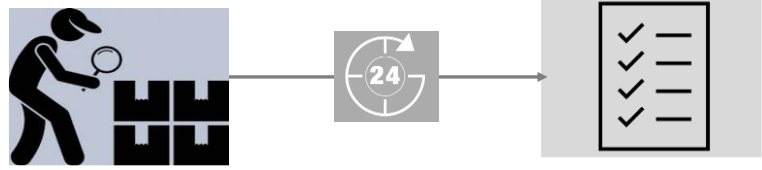

متوسط الزمن بالأيام

دراسة # ٤	دراسة # ٣	دراسة # ٢ - ٢٠٢٤	دراسة ٢٠٢١
		٢,٧٦	٣,٨٨

دمياط	الدخيلة	الاسكندرية	٢٠٢٤
١,٩٥	٢,٦٦	٢,٩٩	دراسة زمن افراج # ٢

فى دراسة زمن الافراج الأولى - ٢٠٢١ ، حدث الاجراءات الجمركية و الرقابية من وقت تقديم الاقرار و المستندات الداعمة للمركز اللوجستى حتى نهاية الفحص المستندى . و هى اجراءات يدوية.

فى دراسة زمن الافراج الثانية - ٢٠٢٤ ، نقاط القياس هى نقاط القياس الأقرب التى تم تسجيلها من نظام نافذة.

التغير فى متوسط الزمن - ١,١٢ يوم ( انخفاض )

د- الافراج - ٠ أيام ١٧ ساعة ١٧ دقيقة

من وقت اصدار الفاتورة (تتضمن انتهاء اجراءات الجهات الرقابية ) و اصدار اقرار الافراج / اخطار الافراج تحت التحفظ

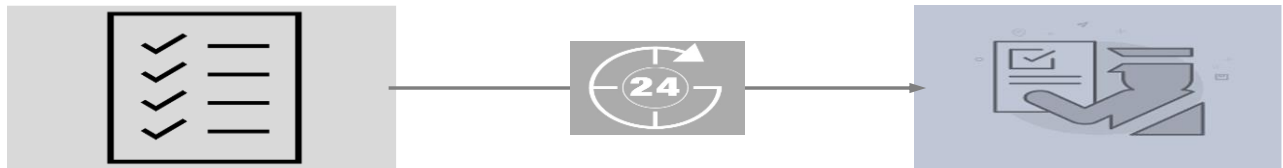

متوسط الزمن بالأيام

دراسة # ٤	دراسة # ٣	دراسة # ٢ - ٢٠٢٤	دراسة ٢٠٢١
		٠,٧٢	٢,٠٢

دمياط	الدخيلة	الاسكندرية	٢٠٢٤
٠,٤٣	٠,٨١	٠,٧٦	دراسة زمن افراج # ٢

التغير في متوسط الزمن - ١,٣٠ يوم (انخفاض)

#### هـ - افراج الجهات الرقابية ( لكل جهة ) ( \*\* تم التغيير )

- الهيئة العامة للرقابة على الصادرات والواردات ٢ يوم ٨ ساعة ٣٧ دقيقة
- الهيئة القومية لسلامة الغذاء ٣ أيام ١٥ ساعة ٩ دقيقة
- الحجر البيطري والزراعي ٠ أيام ١٧ ساعة ٥٢ دقيقة
- الجمارك ٠ يوم ١٤ ساعة ٥٦ دقيقة

الجهة الفنية : من بدء الفحص المستندي حتى نهاية الفحص المستندي ( المعاينة و الاختبارات اللازمة التي تتم خلال الفترة )

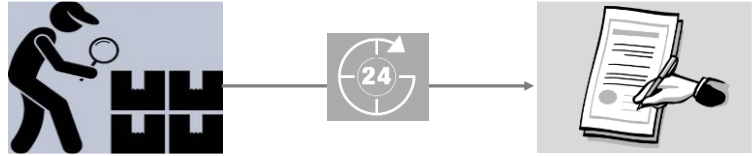

#### متوسط الزمن بالأيام

الجهة	٢٠٢١	دراسة # ٢ - ٢٠٢٤
الهيئة العامة للرقابة على الصادرات والواردات	٢,٢٥	٢,٣٦
الهيئة القومية لسلامة الغذاء	٤,٩٤	٣,٦٣
الادارة المركزية للحجر الزراعي	١,٧١	٠,٩٨*
الحجر البيطري	٦,٥٨	
مصلحة الجمارك	٣,٥٣	٠,٦٢

\*يغطي دمياط والدخيلة فقط

في وقت تنفيذ دراسة زمن الافراج # ٢ في ٢٠٢٤ ، أدى تنفيذ نافذة في نقاط التخليص الحدودية إلى تغيير ملحوظ في العمليات من التنفيذ على التوالي إلى التنفيذ في نفس الوقت. و يوضح الجدول أهم التغيرات .

#### الجدول ٤ - الجهات الرقابية - أثر تغيير العملية

العملية	الوصف	الأثر
فحص المستندات في نافذة	دراسة زمن الافراج ٢٠٢١: يقوم المستخلصين ببدء اجراءات التخليص في الجمارك و الجهات الرقابية .	متوسط زمن دراسة زمن الافراج ٢٠٢١ لفحص مستندات الجهات الرقابية ١٢ ساعة ١٥ دقيقة بعد بدء فحص المستندات الجمركية.

<p>متوسط زمن دراسة زمن الإفراج ٢٠٢٤ متوسط الزمن من وقت تسجيل ٤٦ حتى بدء الفحص المستندي للجهات الرقابية هو : - الهيئة القومية لسلامة الغذاء ٩ ساعات و ٣١ دقيقة ، و ٧٠ % من الشحنات أقل من ساعة - الهيئة العامة للرقابة على الصادرات و الواردات : ٩ ساعات ٣٦ دقيقة ، ٦٠ % من الشحنات خلال ساعة</p> <p><b>المساهمة في تغيير المناخ</b> لا يتم الانتقال من وإلى الجهات الرقابية بالمستندات الورقية.</p>	<p>دراسة زمن الإفراج ٢٠٢٤ : تم ملاحظة قيام الهيئة العامة للرقابة على الصادرات والواردات و الهيئة القومية لسلامة الغذاء بفحص المستندات من خلال نافذة . تطبق الهيئة القومية لسلامة الغذاء سياسة انهاء الفحص المستندي خلال ٢٤ ساعة.</p>	
<p>متوسط دراسة زمن الإفراج ٢٠٢١ من وقت نهاية الفحص والمعاينة حتى اصدار الجمارك للفاتورة المتضمنة الضرائب والرسوم والتكاليف كان <u>٢ يوم ١٦ ساعة ٢٨ دقيقة.</u></p> <p>متوسط دراسة زمن الإفراج ٢٠٢٤ من وقت نهاية الفحص حتى اصدار الفاتورة هو ١ يوم ١٤ ساعة ٧ دقائق.</p>	<p>في دراسة زمن الإفراج ٢٠٢١ كان يتم نقل المستندات الورقية بين مجموعات العمل. سجلات الفحص والمعاينة كانت الكترونية وبعد انهاؤها يصبح الاقرار متاحا للاطلاع واتخاذ قرار الإفراج / التخليص.</p>	<p><b>سجلات المعاينة الإلكترونية</b></p>
<p>دراسة زمن الإفراج ٢٠٢٤ عدد من الشحنات التي تم فحصها من جهتين رقابيتين تم الإفراج عنها من الميناء قبل انهاء اجراءات الفحص المستندي و المادى لهذه الجهات - أفرجت الهيئة القومية لسلامة الغذاء عن ٣٤ % من الشحنات - أفرجت الهيئة العامة للرقابة على الصادرات و الواردات ٩ % من الشحنات</p>	<p>لم يتم تجميع أي بيانات خلال دراسة زمن الإفراج الأولى</p>	<p><b>الإفراج عن البضائع من الميناء لحين انهاء التخليص - مزاي تيسير التجارة</b></p>

#### و - التخليص<sup>١٤</sup> - ٠ أيام ٢٢ ساعة ١٣ دقيقة

من وقت اصدار اذن الإفراج عن البضائع / الإفراج المسبق حتى الخروج من البوابة

<sup>١٤</sup> هذا مقياس خاص بزمن الانتظار .



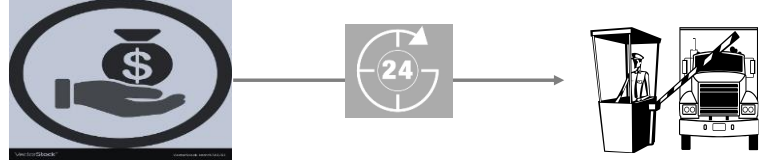

متوسط الزمن بالأيام

دراسة # ٤	دراسة # ٣	دراسة # ٢ - ٢٠٢٤	دراسة ٢٠٢١
		٠,٩٣	١,٤٥

دمياط	الدخيلة	الاسكندرية	٢٠٢٤
١,٠٨	٠,٦٣	٠,٩٤	دراسة زمن افراج # ٢

### ر- من التراكي للبوابة - ٨ أيام ١٧ ساعة ٣٤ دقيقة

من وقت تراكي الباخرة حتى الخروج من البوابة

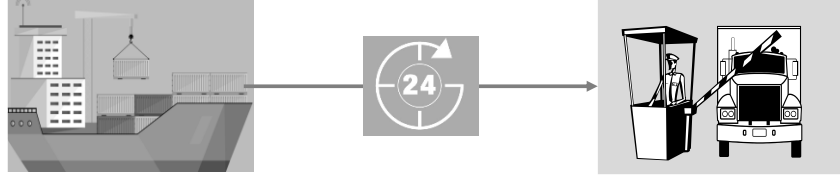

متوسط الزمن بالأيام

دراسة # ٤	دراسة # ٣	دراسة # ٢ - ٢٠٢٤	دراسة ٢٠٢١
		٨,٧٣	١٦,٠٨

دمياط	الدخيلة	الاسكندرية	٢٠٢٤
٨,٠٩	٩,٤٠	٨,٦٤	دراسة زمن افراج # ٢

### ز- من التفريغ للبوابة - ٧ أيام ١٩ ساعة ٣٨ دقيقة

من نهاية التفريغ ( حيث أنها أول مرة تكون البضائع فيها متاحة للتسليم ) حتى الخروج من البوابة

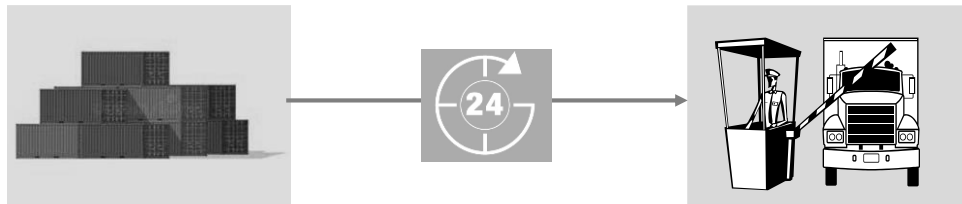

متوسط الزمن بالأيام

دراسة # ٤	دراسة # ٣	دراسة # ٢ - ٢٠٢٤	دراسة ٢٠٢١
		7.82	15.61

دمياط	الدخيلة	الاسكندرية	٢٠٢٤
6.81	8.98	7.61	دراسة زمن افراج # ٢

التغير في متوسط الزمن هو - ٧,٧٩ يوم ( انخفاض )

### ٩- ادارة المخاطر في دراسة زمن الافراج

تستخدم الجمارك ٦ مسارات انتقاء تعتمد على المخاطر لابلاغ العاملين بمتطلبات المداخلات المعتمدة على المخاطر. هذه المسارات الستة لانتقاء الجمارك تم عرضها بشكل تفصيلي في الجدول التالي:

الجدول ٥ : مسارات انتقاء الجمارك

المسارات الحمراء لادارة المخاطر		المسارات الخضراء لادارة المخاطر	
5 % معاينة من البضائع وفقا للائحة التنفيذية	المسار الأحمر A	المشغل الاقتصادي المعتمد ( دراسة زمن الافراج # ١ أهم العملاء )	المسار الأخضر A
١٠٠ % فحص - وفقا للبضائع	المسار الأحمر B	العملاء المعتادين ( دراسة زمن الافراج # ١ العملاء منخفضى الخطورة )	المسار الأخضر B
مكافحة التهريب	المسار الأحمر C	القائمة البيضاء ( دراسة زمن الافراج # ١ في ٢٠٢١ المسار الأخضر - المشغل الاقتصادي المعتمد )	المسار الأخضر C

### ٩,١ انتقاء مسارات المخاطر

معالجة ادارة المخاطر بوجه عام بين المسارات الخضراء و الحمراء موضحة على النحو التالي في الرسم البياني .

الرسم البياني ٤ : مقارنة بين مسارات معالجة ادارة المخاطر

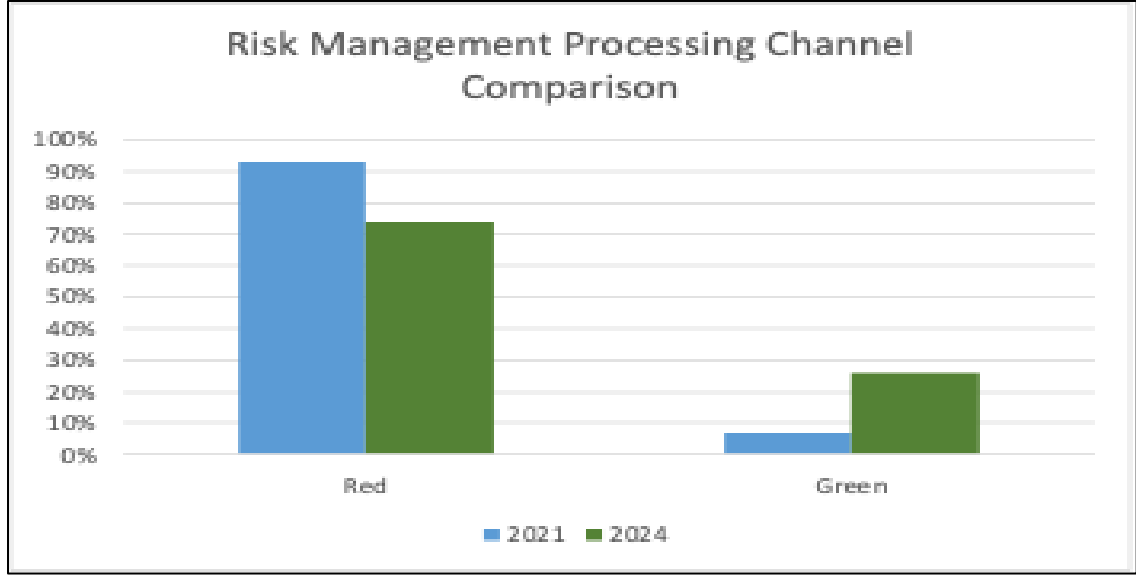

يوضح الرسم البياني أنه منذ دراسة زمن الافراج الأولى في ٢٠٢١ أصبح هناك انخفاض في الشحنات الموجهة للمسار الأحمر من ٩٣ % إلى ٧٤ % .

و يوضح الرسم البياني التالي المزيد من التحليل لبعض مسارات الانتقاء / ادارة المخاطر التي تم ملاحظتها في دراسة زمن الافراج الثانية ٢٠٢٤ .

الرسم البياني ٥ : مسار الانتقاء المعتمد على المخاطر وفقا لقرارات الوارد التي تم مسحها في دراسة زمن الافراج .

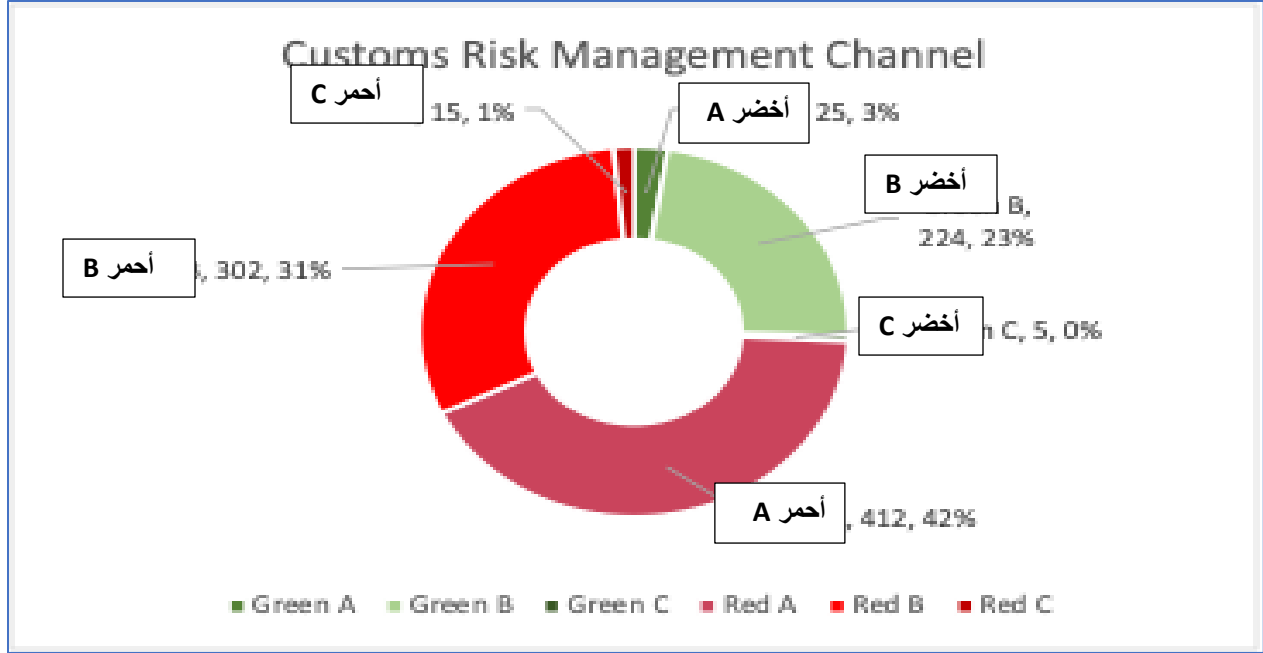

وفقا لبيانات استبيانات دراسة زمن الافراج كان هناك ٤٥٠ حالة للفحص المستندى من الجهات الفنية .  
 و يوضح الرسم البيانى التالى كل المداخلات الرقابية التى تم ملاحظتها فى دراسة زمن الافراج .

الرسم البيانى ٦ : المداخلات فى الشحنات محل الاستبيان

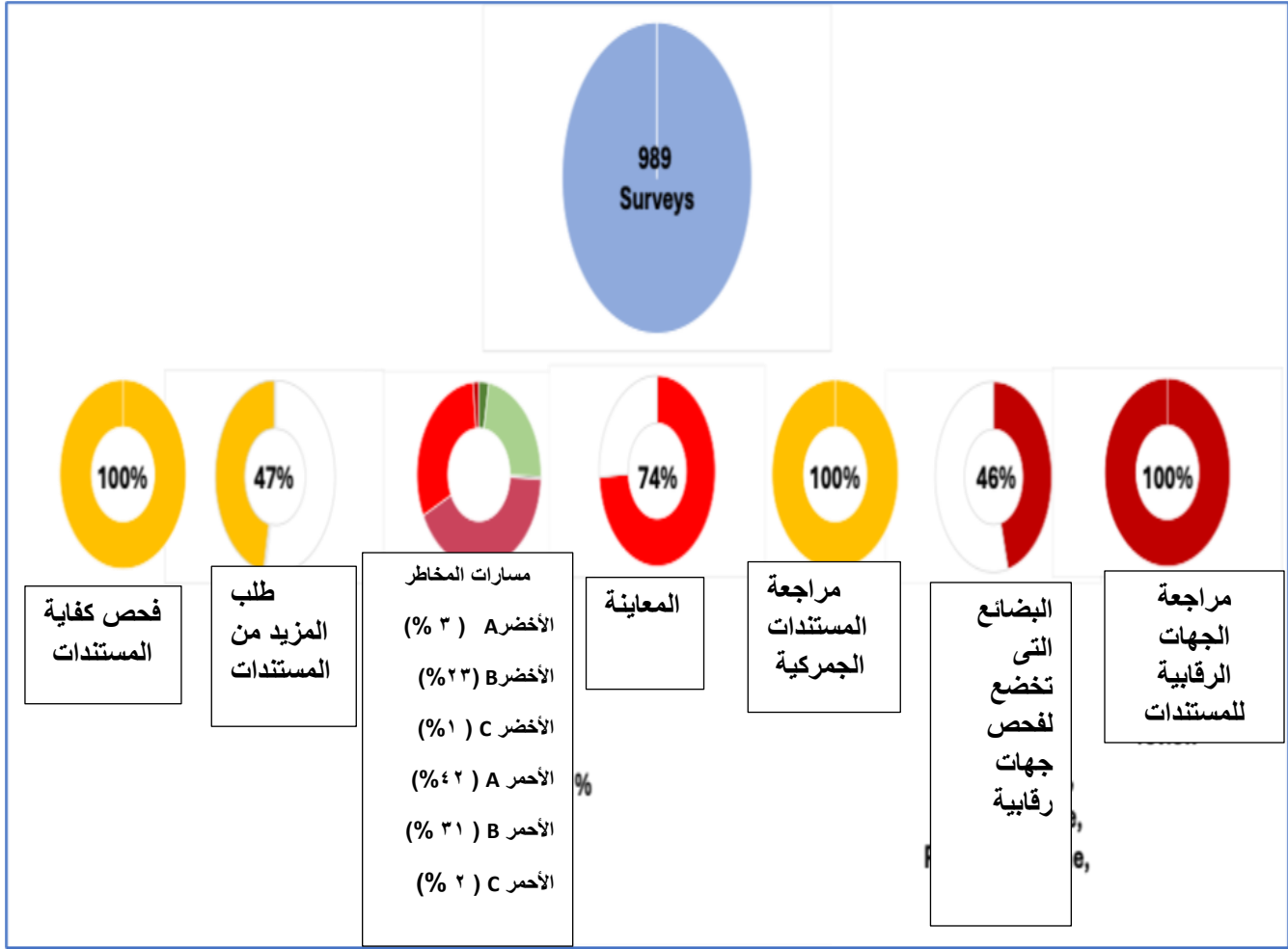

متوسط زمن الافراج من وقت تراكي الباخرة حتى الخروج من البوابة ٨ أيام ١٧ ساعة ٣٤ دقيقة ( ٨,٧٣ يوم ) و يوضح الجدول التالي البيان التفصيلي لمتوسط زمن الافراج وفقا للانتقائية المعتمدة على المخاطر في الجمارك إلى جانب متوسط زمن الجهات الرقابية في الحدث الخاص بالفحص و المعاينة .

الجدول ٦: متوسط زمن الافراج وفقا لمسار ادارة المخاطر

المجموعة الفرعية	الحدث: من التراكي لمغادرة البوابة	الحدث : المعاينة و الفحص
المسار الأخضر A ( ٣ ) (%)	٩ أيام ١ ساعة ١٢ دقيقة ( ٩,٦٦ يوم )	١ يوم ٢٠ ساعة ١٨ دقيقة ( ١,٨٣ يوم )
المسار الأخضر B ) (%٢٣)	٧ أيام ٢٢ ساعة ٤٢ دقيقة ( ٧,٩٥ يوم )	٢ يوم ٣ ساعات ٥ دقائق ( ٢,١٣ يوم )
المسار الأخضر C ( ١ ) (%)	١٤ يوم ٨ ساعات ٩ دقائق ( ١٤,٣٤ يوم ) <sup>١٥</sup>	١ يوم ١٦ ساعة ٥٣ دقائق ( ١,٧٠ يوم )
المجموعة الفرعية	الحدث: من التراكي لمغادرة البوابة	الحدث : المعاينة و الفحص

<sup>١٥</sup> حجم العينة هو ٥ استبيانات و ننصح باستخدام هذا التدبير كدلالة لمتوسط الزمن في كل شحنات المسار الأخضر C

المسار الأحمر A ( ٤٢ ) (%)	٨ أيام ١٧ ساعة ٢ دقيقة ( ٨,٧١ يوم )	٢ يوم ١٤ ساعة ٣٠ دقيقة ( ٢,٦٠ يوم )
المسار الأحمر B ( ٣١% )	٩ أيام ٦ ساعة ٤٠ دقيقة ( ٩,٢٨ يوم )	٣ يوم ١٣ ساعات ٣٤ دقائق ( ٣,٥٧ يوم )
المسار الأحمر C ( ٢% )	١٤ يوم ٤ ساعات ٣٣ دقائق ( ٧,١٩ يوم )	٢ يوم ١٨ ساعة ١٤ دقائق ( ٢,٦٤ يوم )

### ٩,٢ الرؤية الناتجة عن تحليل الاستبيان: فرصة تقدير المخاطر

تحسنت ادارة المخاطر على الحدود عند تلقى مشغلى الجهات الرقابية و مشغلى اللوجستيات معلومات مسبقة عن تقديم البضائع على الحدود.

و على وجه التحديد، تمكن المعلومات من التحديد المبكر للمخاطر بما يمكن من اتخاذ اجراءات مثل الإجراءات عبر البحار و غيرها من الاستفسارات للتأكيد على المخاطر، أو احتواء الخطورة بشكل مبكر مثل (أفات النباتات ) أو التخطيط المسبق للاستجابة للخطورة.

منذ الدراسة الأولى لزمنا الافراج # فى ٢٠٢١ ، قامت مصلحة الجمارك بتنفيذ المعلومات الالكترونية المسبقة للبضائع البحرية ACI ، للتقييم المسبق للبضائع المتجهه لمصر قبل تحميلها لنقلها لمصر.

الجدول ٧ : فرص تقدير المخاطر

الفئة	نقطة القياس	متوسط الزمن فى ٢٠٢١	متوسط الزمن فى ٢٠٢٤
زمن انتظار البضائع ( مخاطر ) الجمارك	من نهاية التفريغ إلى بدء الفحص المستندى ( الجمارك )	١١ يوم ٢ ساعة ٤٢ دقيقة ( ١١,١١ يوم )	من نهاية التفريغ إلى تسجيل الاقرار ( ٤٦ ) فى نافذة ٣,٩٤ يوم
زمن انتظار البضائع ( مخاطر ) الجهات الرقابية	من نهاية التفريغ إلى بدء الفحص المستندى ( الجهات الرقابية )	١١ يوم ٤ ساعات ٥٧ دقيقة ( ١١,٦٢ يوم )	١٠% تم استقبالها قبل التفريغ - الهيئة القومية لسلامة الغذاء ٣,٩٠ يوم - الهيئة العامة للرقابة على الصادرات و الواردات ٤,٥٣ يوم - الحجر ٥,٤٢ يوم

### ٩,٣ الاجراءات الجمركية والرقابية

متوسط الزمن المنقضى من وقت استلام الاقرار و المستندات الداعمة فى نظام نافذة حتى اصدار الفاتورة ٢ يوم ١٨ ساعة ١٤ دقيقة ( ٢,٧٦ يوم ) .

هناك العديد من العمليات اللوجستية و الحدودية التي تتم خلال هذه الفترة و يوضح الجدول التالي الوقت المستغرق و أهم التغييرات فى العمليات .<sup>١٦</sup>

#### الجدول ٨ : متوسط الزمن الخاص بالجهات الرقابية

متوسط الزمن المنقضى	نقطة القياس	المجموعة الفرعية
<p>دراسة زمن الافراج # ١ ٣- ساعات ٤٠ دقيقة ( ٠,١٥ يوم ). هذه عملية اضافية بعد تنفيذ مرحلة ادخال المتعامل للبيانات مباشرة فى نافذة.</p> <p><b>المساهمة فى تغيير المناخ</b></p> <p>خفض معدل الانتقال من وإلى المراكز اللوجستية بالمستندات الورقية المرفقة بالإقرار.</p>	<p>من وقت تقديم الاقرار والمستندات الداعمة للمركز اللوجستي حتى اعتماد الاقرار والمستندات فى المركز اللوجستي</p>	<p>المركز اللوجستي</p> <p><u>زائد عن الحاجة / لا يوجد له ضرورة</u></p>
<p>- ٤٧ % من الاقرارات تم طلب المزيد من المعلومات بها</p> <p>- متوسط الزمن المستغرق من تسجيل ٤٦ الى طلب المستندات هو ٠ يوم ٥ ساعات ٤٣ دقيقة (٠,٢٤ يوم)</p> <p>- متوسط الزمن لتقديم المعلومات هو ١ يوم و ٢١ ساعة و ٤٦ دقيقة (١,٩١ يوم)</p> <p>- متوسط الزمن من بداية الفحص المستندي للجمارك حتى إصدار الفاتورة (نفس وقت نهاية فحص المستندات) ٢ ساعة و ٢٥ دقيقة.</p> <p>- بالنسبة لكافة الإقرارات التي تم خضوعها للدراسة وبغض النظر عن مسار الانتقاء كان متوسط الزمن المستغرق من الجمارك هو ١٤ ساعة و ٥٦ دقيقة (٠,٦٢ يوما). في الدراسة الأولى لزمن الإفراج ٢٠٢١ كان متوسط الزمن المستغرق لإنهاء كافة الإجراءات الجمركية هو ٣,٥٣ يوماً.</p>	<p>قياس عدد مرات التكرار والوقت المستغرق بين قيام الموظف بطلب المزيد من المعلومات و تقديم المخلص الجمركي لهذه المعلومات</p>	<p>كفاية المستندات</p>
<p>تم ارسال ٦٩٤ رسالة نصية مباشرة للفحص إلى أكثر من ١٢ جهة حكومية</p>	<p>لاستكمال الرسائل المباشرة من نافذة مع تحديث نظم المعالجة يتم ارسال رسائل نصية للجهات الرقابية لتقديم</p>	<p>النصوص المباشرة للجهات الحكومية لأغراض الفحص المادي</p>

<sup>١٦</sup> الملحق ١ من هذا التقرير يوضح خارطة العمليات فى دراسة زمن الافراج



	المعلومات حول البيانات التفصيلية للفحص	(مبادرة جديدة للجمارك منذ الدراسة الأولى لزمن الإفراج ٢٠٢١)
--	---	---

#### ٩,٤ دراسة زمن الإفراج للجهات الرقابية

شاركت ٤ جهات في دراسة زمن الإفراج<sup>١٧</sup> و يوضح الشكل التالي عدد الشحنات ( الاستبيانات ) و تتضمن عدد الشحنات ( الاستبيانات) التي تشمل البضائع الخاضعة لهذه الجهات<sup>١٨</sup>.

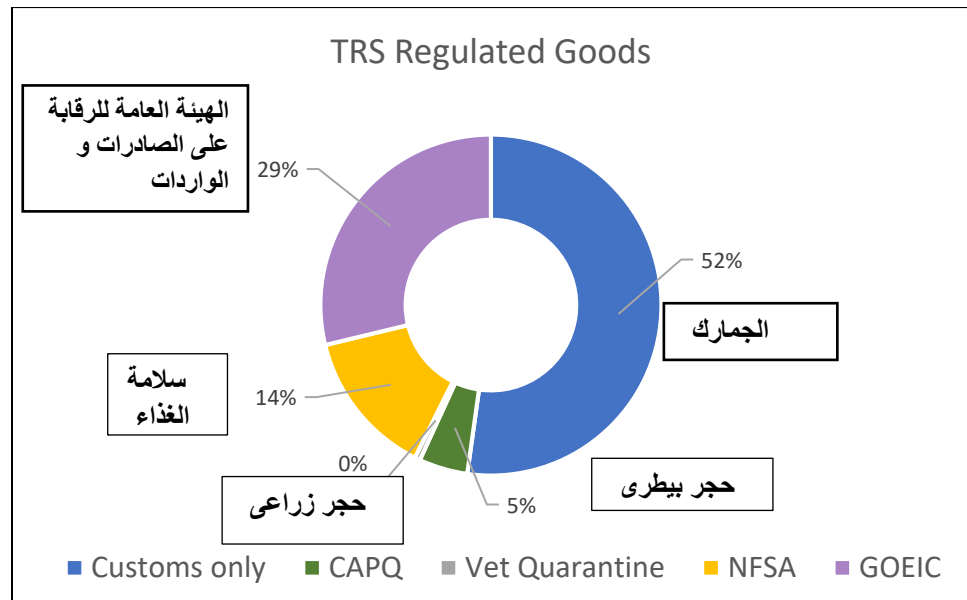

يوضح الرسم التالي التفاصيل المرتبطة بمدخلات الجهات الرقابية .

الرسم البياني ٨: بيانات شحنات استبيانات دراسة زمن الإفراج للجهات الرقابية موزعة حسب الجهة

<sup>١٧</sup> الإدارة المركزية للحجر الزراعي ، الإدارة المركزية  
<sup>١٨</sup> الرسم البياني مشتق من بيانات الجهة الرقابية من بدء الفحص المستندي إلى نهاية الفحص المستندي



متوسط الزمن المنقضى لانتهاء عمليات الجهات الرقابية

الجدول ٩ : متوسط الزمن المنقضى لعمليات الجهات الرقابية<sup>١٩</sup>

متوسط الزمن المنقضى	نقطة القياس	المجموعة الفرعية
٢,٣٦ يوم	من بدء الفحص المستندي لنهاية الفحص المستندي	الهيئة العامة للرقابة على الصادرات و الواردات
٠,٩٨ يوم	من بدء الفحص المستندي لنهاية الفحص المستندي	الادارة المركزية للحجر الزراعي
٣,٦٣ يوم	من بدء الفحص المستندي لنهاية الفحص المستندي	الهيئة القومية لسلامة الغذاء

٩,٥ : السداد و الافراج و المغادرة في دراسة زمن الافراج

بعد اصدار الفاتورة يتم سداد الفاتورة المجمعة بعد تأكيد الجهات الرقابية على الافراج و انتهاء الجمارك لفحص المستندات . بالنسبة للجمارك فإن نهاية الفحص المستندي في نفس وقت اصدار الفاتورة. و متوسط الزمن من بدء الفحص المستندي حتى اصدار الفاتورة هو ٢ ساعة ٢٥ دقيقة و ذلك في ٨٧ % من الاستبيانات.

<sup>١٩</sup> في بيانات الاستبيان ، لم يتم تخصيص كل مداخلات الجهات الرقابية لجهة محددة .

كما سجلت الدراسة أيضا " زمن الانتظار " بين وقت اصدار الجمارك للفاتورة ( لسداد الضرائب و الرسوم ) و وقت سداد الفاتورة المجمعة . و كان متوسط الزمن ١٦ ساعة ١١ دقيقة مما تسبب في انخفاض بنسبة ٠,٩١ يوم.

الجدول ١٠ : متوسط الزمن للسداد

المجموعة الفرعية	نقطة القياس	متوسط الزمن
السداد (زمن انتظار )	من اصدار الفاتورة حتى سداد الضرائب و الرسوم للجمارك	الدراسة الثانية: ٠ يوم ١٦ ساعة ١١ دقيقة (٠,٦٧ يوم) الدراسة الأولى ١: يوم ١٣ ساعة ١٥ دقيقة (١,٥٥ يوم) الانخفاض: - ٢١ ساعة و ٤ دقائق (-٠,٩١ يوم)
الافراج الجمركي	من السداد للجمارك حتى اصدار اذن الافراج الجمركي	الدراسة الثانية: ١ ساعة ١٨ دقيقة (٠,٠٥ يوم) الدراسة الأولى ١: ٥ ساعات ٥٤ دقيقة (٠,٢٥ يوم) الانخفاض: - ٤ ساعة و ٣٦ دقائق (-٠,٩١ يوم)

## ١٠- الختام

تغطي دراسة زمن الافراج ٢٠٢٤ عددا كبيرا من أنواع و أحجام البضائع و المستوردين و نظم الافراج الجمركي و البضائع التي تخضع للفحص الرقابي من الجهات الرقابية في ثلاث موانئ بحرية و يتم تقييمها باعتبارها أنها تقدم عينة من الشحنات التي تمر عبر الميناء خلال فترة دراسة زمن الافراج. و تمثل العينة المنتقاة في دراسة زمن الافراج " ٩٨٩ " اقرار و ارد ( ٢٤,٣ % من اقرارات الوارد في هذه الفترة ) . و تم استخدام ٩٨٦ اقرار كأساس لتحليل البيانات.

أدى التوسع في دراسة زمن الافراج ٢٠٢٤ من خلال اضافة مينائى الدخيلة و دمياط إلى امكانية مقارنة نتائج قياس الأحداث في دراسة زمن الافراج مقارنة بنتائج ميناء الاسكندرية. و مع وجود تشابه في متوسط الأزمنة المنقضية و متوسط أزمنة الافراج في الثلاث موانئ فإن ذلك يشير إلى توحيد اجراءات التخليص الحدودية مما يدعم ما تم ملاحظته أثناء مرحلة التخطيط للدراسة .

و فقا لهذه العوامل ، تم التوسع في دراسة زمن الافراج، التي تم تنفيذها و قيادتها من قبل مصلحة الجمارك المصرية من خلال مجموعة عمل دراسة زمن الافراج المتضمنة لعدة جهات . و كانت نتائج هذه الدراسة سليمة تمثل أساسا لدراسات زمن الافراج المستقبلية و دليل على انخفاض متوسط زمن الافراج لشحنات الواردات البحرية.



Overall Description

### Port Import Clearance Process - Technical Agency Regulated Product

**Summary:** FCL Import Clearance

**Description:** The import clearance process of a regulated product at Port of Alexandria from the time a container vessel arrives until the goods are released for free circulation

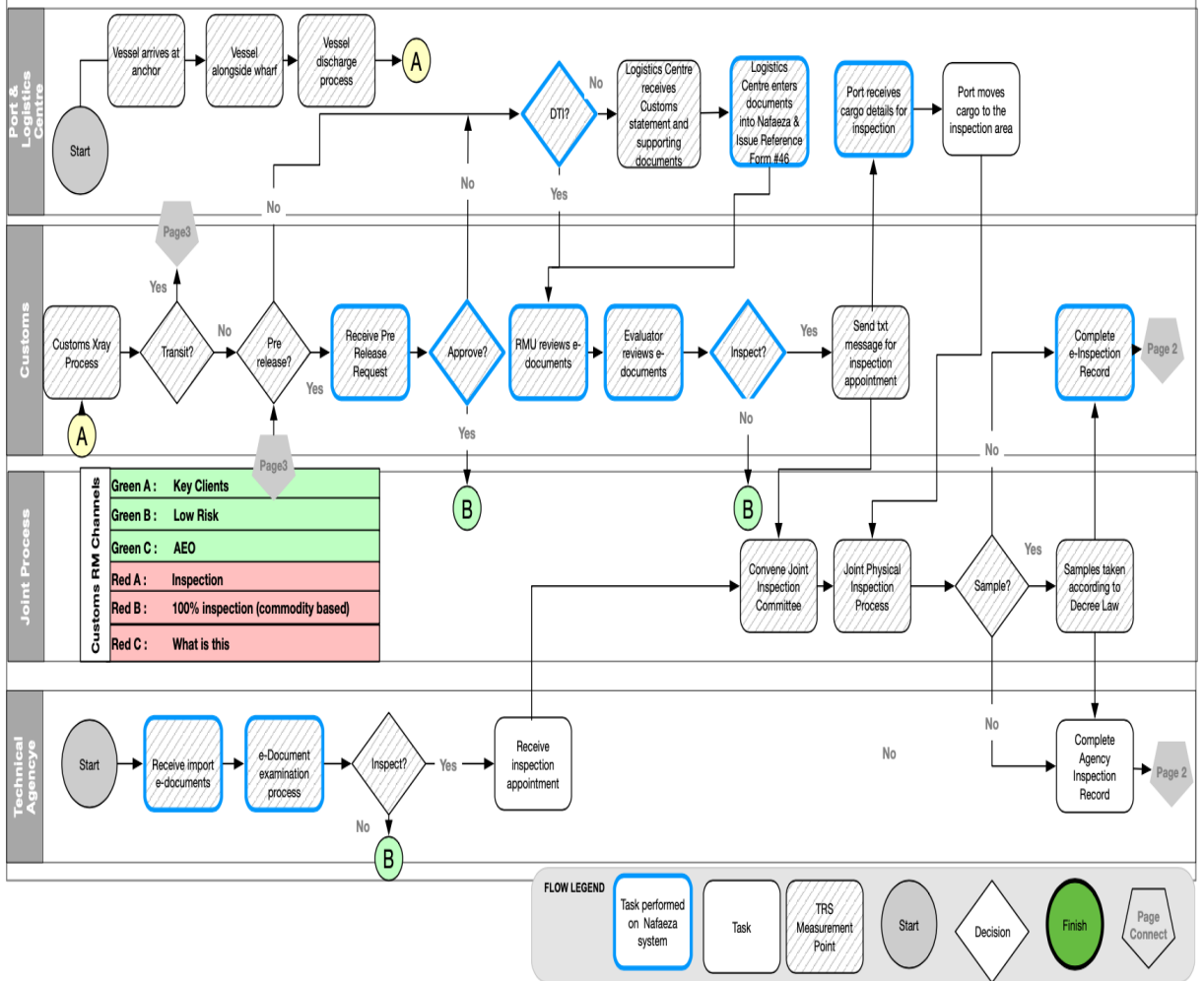

Last Changed: 15 February 2024 | Confidential | Page 1 of 3

Overall Description

## Port of Alexandria Import Clearance Process - Technical Agency Regulated Product (cont.)

### Summary: FCL Import Clearance at Port of Alexandria

Description: The import clearance process of a regulated product at Port of Alexandria from the time a container vessel arrives until the goods are released from the Port

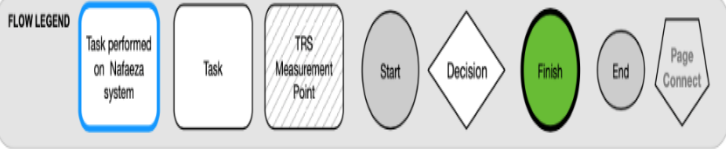
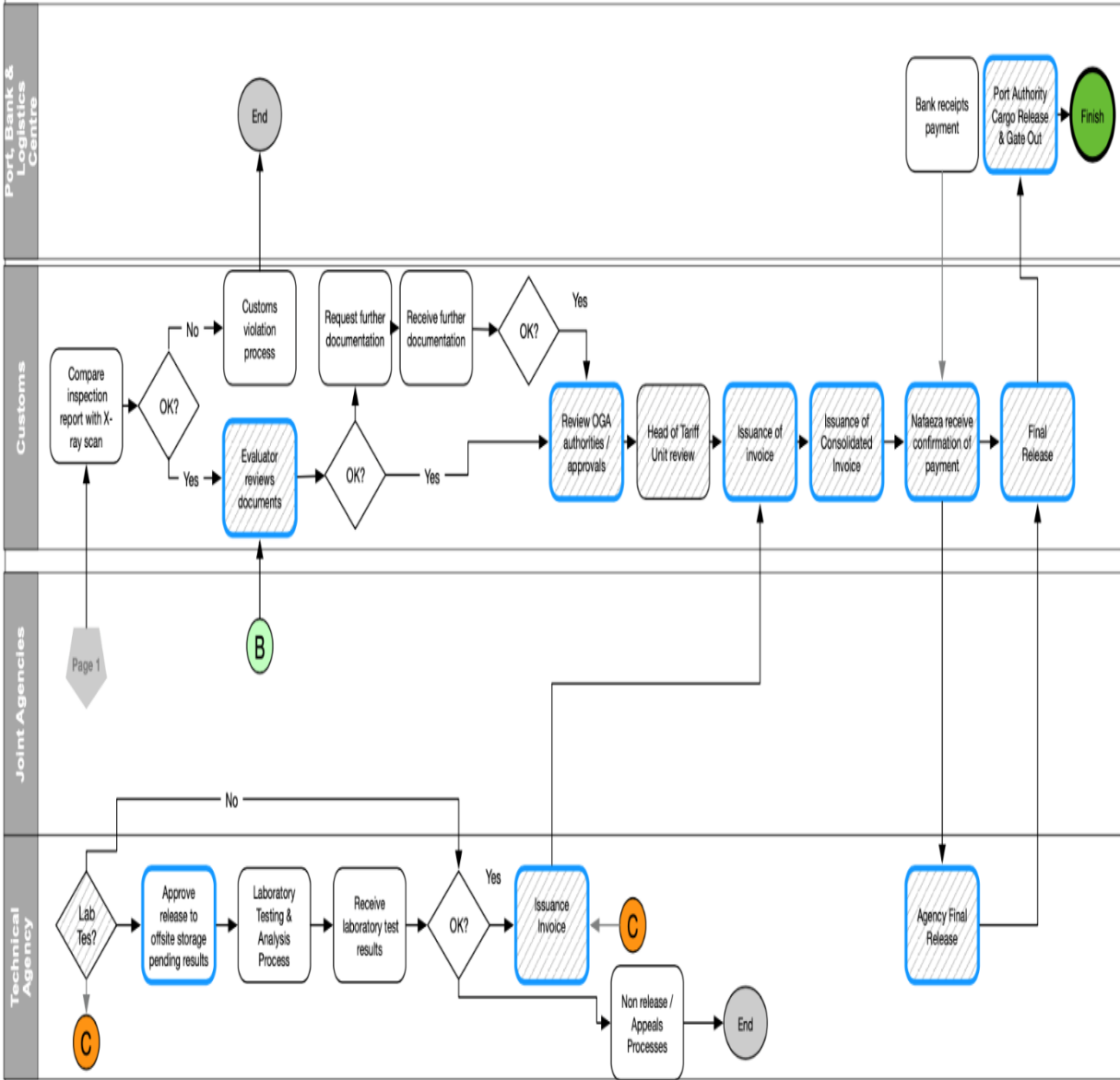

Overall Description

### Port of Alexandria Import Clearance Process - Technical Agency Regulated Product (cont.)

**Summary:** FCL Import Clearance Egypt

**Description:** The import clearance process of a regulated product at Port of Alexandria from the time a container vessel arrives until the goods are released for domestic consumption

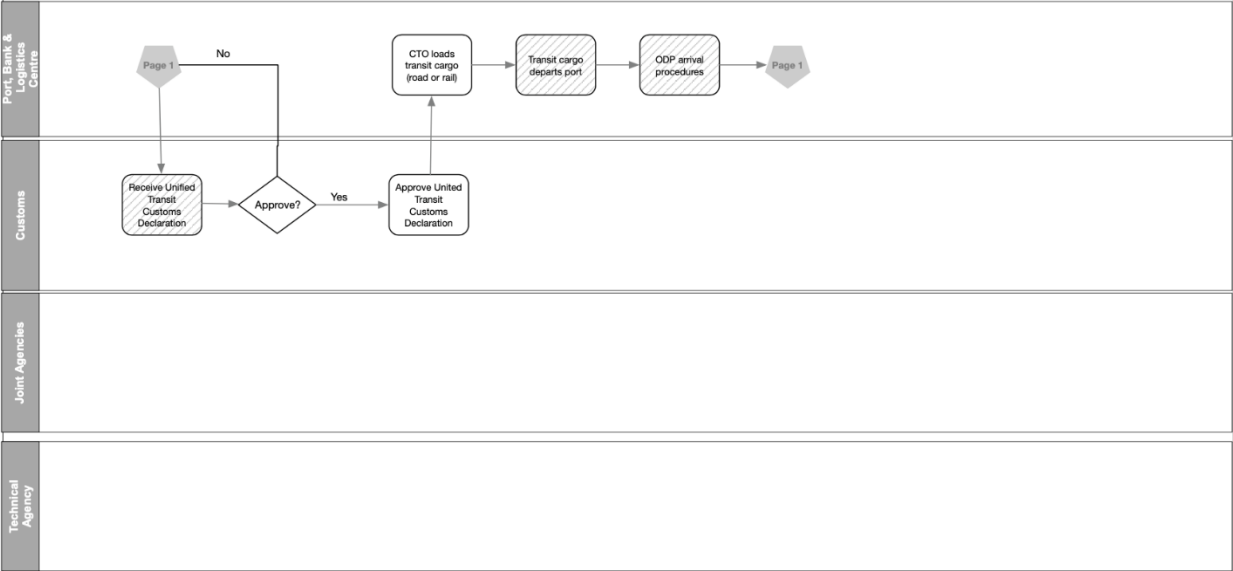

Last Changed: 28 February, 2024 | Confidential | Page 3 of 3



١٢,٢ ملحق ٢ :نموذج جمع بيانات دراسة زمن الافراج ٢٠٢٤

## نموذج دراسة زمن الإفراج للواردات (الثانية)

### نموذج اختبار

١.	الميناء	<input type="checkbox"/> ميناء الإسكندرية <input type="checkbox"/> دمياط <input type="checkbox"/> الدخيلة <input type="checkbox"/> السادس من أكتوبر	
٢.	رقم الإقرار الجمركي (*)		
٣.	اسم السفينة ورقم الرحلة		
٤.	رقم تعريف المستورد / الشركة		
٥.	تصنيف المستورد	<input type="checkbox"/> مشغل اقتصادي معتمد <input type="checkbox"/> مستورد عادي <input type="checkbox"/> قائمة بيضاء	
٦.	رقم بوليصة الشحن		
٧.	نوع البضائع	<input type="checkbox"/> بضائع عامة <input type="checkbox"/> صب <input type="checkbox"/> LCL <input type="checkbox"/> حاوية <input type="checkbox"/> أخرى	
٨.	رقم الحاوية ( ان وجد )		
<b>وصول البضائع</b>			
٩	وصول السفينة	يوم	شهر
١٠-	التراكي	يوم	شهر
١١-	بدء عملية التفريغ	يوم	شهر
١٢-	نهاية عملية التفريغ	يوم	شهر
<b>ما قبل الافراج و الانتقال للميناء الجاف</b>			
١٣-	النقل إلى الميناء الحاف	<input type="checkbox"/> نعم <input type="checkbox"/> لا	
١٤-	تقديم الاقرار الجمركي الموحد للترانزيت	يوم	شهر
١٥-	مغادرة بضائع الترانزيت للميناء	يوم	شهر
١٦-	وصول بضائع الترانزيت للميناء الجاف	يوم	شهر
١٧-	الافراج المسبق	<input type="checkbox"/> نعم <input type="checkbox"/> لا	
١٨-	تسجيل الاقرار	يوم	شهر
١٩-	كفاية المستندات	لا <input type="checkbox"/> نعم <input type="checkbox"/>	
٢٠-	في حالة عدم كفاية المستندات - تاريخ طلب المستند	يوم	شهر
٢١-	في حالة عدم كفاية المستندات - تاريخ إستيفاء المستند	يوم	شهر

مسار الإقرار	ال مسار الأخضر ( أ ) <input type="checkbox"/> المسار الأخضر ( ب ) <input type="checkbox"/> المسار الأخضر ( ج ) <input type="checkbox"/> ال مسار الأحمر ( أ ) <input type="checkbox"/> المسار الأحمر ( ب ) <input type="checkbox"/> المسار الأحمر ( ج ) <input type="checkbox"/>	-٢٢
في حالة الافراج المسبق	يوم شهر ساعة دقيقة	-٢٣
طلب المعاينة	<input type="checkbox"/> نعم <input type="checkbox"/> لا	-٢٤
<b>التخطيط للفحص و المعاينة</b>		
ارسال رسالة نصية	يوم شهر ساعة دقيقة	-٢٥
الجهة المتواجدة	<input type="checkbox"/> الجمارك <input type="checkbox"/> مدير الحركة <input type="checkbox"/> الهيئة العامة للرقابة على الصادرات و الواردات <input type="checkbox"/> الهيئة القومية لسلامة الغذاء <input type="checkbox"/> الحجر الزراعي <input type="checkbox"/> الحجر البيطري <input type="checkbox"/> الشركة الخازنة <input type="checkbox"/> أخرى	-٢٦
<b>معالجة الهيئة القومية لسلامة الغذاء</b>		
بداية الفحص المستندي	يوم شهر ساعة دقيقة	-٢٧
نهاية الفحص	يوم شهر ساعة دقيقة	-٢٨
مطلوب الفحص	نعم <input type="checkbox"/> لا <input type="checkbox"/>	-٢٩
أخذ العينات	نعم <input type="checkbox"/> لا <input type="checkbox"/>	-٣٠
اختبار معملی	نعم <input type="checkbox"/> لا <input type="checkbox"/>	-٣١
<b>معالجة الهيئة العامة للرقابة على الصادرات و الواردات</b>		
بداية الفحص المستندي	يوم شهر ساعة دقيقة	-٣٢
نهاية الفحص	يوم شهر ساعة دقيقة	-٣٣
مطلوب الفحص	نعم <input type="checkbox"/> لا <input type="checkbox"/>	-٣٤
أخذ العينات	نعم <input type="checkbox"/> لا <input type="checkbox"/>	-٣٥
اختبار معملی	نعم <input type="checkbox"/> لا <input type="checkbox"/>	-٣٦
<b>معالجة جهات</b>		
الجهة الرقابية	تحديد اسم الجهة : بيطري زراعي	-٣٧
بداية الفحص المستندي	يوم شهر ساعة دقيقة	-٣٨
نهاية الفحص	يوم شهر ساعة دقيقة	-٣٩
مطلوب الفحص	نعم <input type="checkbox"/> لا <input type="checkbox"/>	-٤٠

٤١-	أخذ العينات	نعم	لا
٤٢-	اختبار معمل	نعم	لا
<b>عملية المعاينة</b>			
٤٣-	بداية المعاينة	يوم	شهر ساعة دقيقة
٤٤-	تواجد الجهات أثناء المعاينة	<input type="checkbox"/> الجمارك <input type="checkbox"/> الحجر الزراعي <input type="checkbox"/> غيرها	<input type="checkbox"/> الهيئة العامة للرقابة على الصادرات و الواردات <input type="checkbox"/> الهيئة القومية لسلامة الغذاء <input type="checkbox"/> الحجر البيطري
٤٥-	نهاية المعاينة	يوم	شهر ساعة دقيقة
٤٦-	كفاية المستندات	لا	نعم
٤٧-	في حالة عدم كفاية المستندات - تاريخ طلب المستند:	يوم	شهر ساعة دقيقة
٤٨-	في حالة عدم كفاية المستندات - تاريخ إستيفاء المستند:	يوم	شهر ساعة دقيقة
<b>السداد و الافراج</b>			
٤٩-	بدء مراجعة المثلث للمستندات	يوم	شهر ساعة دقيقة
٥٠-	تاريخ اصدار الفاتورة	يوم	شهر ساعة دقيقة
٥١-	دفع الفاتورة الموحدة	يوم	شهر ساعة دقيقة
٥٢-	تاريخ الإفراج الجمركي	يوم	شهر ساعة دقيقة
٥٣-	مغادرة البوابة	يوم	شهر ساعة دقيقة

الحدث	الوصف
الوصول	من وصول الباخرة للمرسى حتى بدء التفريغ
التفريغ	من بدء التفريغ إلى نهاية التفريغ
الفحص بالأشعة السينية <sup>٢٠</sup>	من بدء الفحص بالأشعة إلى نهايته
مرحلة الاعداد	من انتهاء التفريغ حتى تقديم الاقرار والمستندات الداعمة لنظام <b>نافذة</b>
الفحص و المعاينة	من تقديم الاقرار والمستندات الداعمة للنظام حتى اصدار الفاتورة
الافراج الجمركى	من نهاية الفحص المستندي إلى اصدار اذن الافراج
افراج الجهات و السداد	الجهات الرقابية: من بدء الفحص المستندي إلى نهاية الفحص المستندي مصلحة الجمارك : من بدء الفحص المستندي إلى نهاية المعاينة بالإضافة إلى من مرحلة سداد الضرائب و الرسوم للجمارك إلى اصدار اذن الافراج الجمركى
التخليص	من اصدار اذن الافراج إلى مغادرة بوابة الميناء
من التراكى إلى مغادرة البوابة ( متوسط زمن الافراج (	من وصول السفينة للرصيف حتى مغادرة البضائع لبوابة الميناء
من التفريغ إلى مغادرة البوابة	من انتهاء تفريغ البضائع إلى مغادرة بوابة الميناء

تم تحديث التعريفات فى دراسة زمن الافراج # ٢ فى ٢٠٢٤ لتعكس التغيير فى الاجراءات من خلال المبادرات الجديدة مثل الرقمنة و تنفيذ نظام المعلومات الالكترونية المسبقة و انتهاء الإجراءات المرتبطة بالاستراتيجية الوطنية لتيسير التجارة.

<sup>٢٠</sup> لم يتم جمع بيانات عن مرحلة الفحص بالأشعة خلال فترة الدراسة